

BRANACH
SAFETY. OUR WAY OF LIFE

EN

NL

FI

FR

DE

IT

User Instructions

Euro Fall Control System



EU

EN	English	01
NL	Nederlands	15
FI	Suomi	29
FR	Français	43
DE	Deutsch	57
IT	Italiano	73

English

User Instructions

The owner of this ladder/platform must ensure that the User Instructions are available to the user. It is available to download from our website, **branch.com**.

This equipment should only be used by a trained and competent person, otherwise the user should be under the direct supervision of a trained and competent person.

The User Instructions cover the following products:

Euro Fall Control System (FEU-FC)

- This product utilises a C.A.M.P S.P.A. BLIN KIT (Ref.256502) which is in conformity with the provisions of Council Directive 89/686/EEC and with the EN 353-2:2002 standard.
- The user must read both the User Instructions and C.A.M.P Instructions provided. The distributor must ensure that they are both provided with every Fall Control System.

Before Use

- Inspect the ladder after delivery.
- Visually check the ladder and accessories are undamaged and safe to use before every use. Do not use a damaged ladder. Organise repair by an authorised person.
- Ensure you are fit enough to use a ladder, and the ladder is suitable for the task.
- Before use, the user should make themselves aware of the working at height regulations applicable to their location and working environment.
- Regular, periodic inspections are required.



Figure 1A



Figure 1B

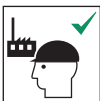

Figure 1C



Figure 1D

FIGURE 1A. The user of the ladder must refer to this instruction manual before using the ladder.

FIGURE 1B. Indicates the maximum number of users allowed.

FIGURE 1C & 1D. These ladders are suitable for professional and domestic use.

Inspection Before Use

As a minimum, the following items should be inspected before every use, or after the ladder is dropped or impacted.

- Cracked or damaged fibreglass rails.
- Damaged or missing steps/rungs.
- Damaged feet and rope.
- All rivets and bolts are in place.
- The ladder inspection date has not passed.
- The entire ladder is free from contaminants such as dirt, oil, grease, paint, etc.

Accessories

- Descender Locking Latch on the Fall Control System is working and not damaged or loose.
- Tether Rope or fixtures are not damaged or frayed.
- Safety Harness is compliant.

DO NOT USE THE LADDER AND FALL CONTROL DEVICE IF ALL ITEMS HAVE NOT PASSED THE INSPECTION PROCESS. ORGANISE REPAIR BY AN AUTHORISED PERSON.

System Guidelines

- The maximum total load **without** fall control device, including tools and equipment: 150kg.
- The maximum total load **with** fall control device, including tools and equipment: 120kg. The maximum load of the system may be limited by the rating on the harness. The fall control device supplied with this system is rated to 120kg.
- System must always be tethered to prevent the risk of ladder slip back.
- Before doing any work from the ladder, the user must attach the work positioning hook to the nearest rung eyelet to constrain the rope line.
- **DO NOT USE A LANYARD BETWEEN HARNESS AND ROPE GRAB.**

TerrainMaster

- TerrainMaster legs must always be deployed to their widest position allowing for 300mm +/-15mm step height to ground.

Using the Ladder



Figure 2A



Figure 2B



Figure 2C



Figure 2D



Figure 2E



Figure 2F



Figure 2G



Figure 2H



Figure 2I



Figure 2J



Figure 2K

- Do not exceed the maximum total load for the ladder (refer to the ladder label).
- Be especially cautious of wind when outside.
- Use non-conductive ladders for unavoidable live electrical work.
- Take precautions against children playing on the ladder.
- Face, and keep a secure grip on, the ladder when ascending and descending.
- At all times maintain 3 points of contact unless work positioning hook is engaged.
- Maintain a handhold whilst working or take additional safety precautions if you cannot.
- Wear suitable foot wear when climbing a ladder.
- Avoid excessive side loadings (e.g. drilling brick/concrete).
- Equipment carried while using a ladder should be light and easy to handle.
- Do not spend long periods on a ladder without breaks (fatigue is a serious risk).
- Do not move the ladder when standing on it, or from the top.

FIGURE 2A. Do not use the ladder on an unfirm or unstable base. If you are not sure, STOP. DO NOT RISK YOUR SAFETY.

FIGURE 2B. Do not overreach.

FIGURE 2C. Do not erect ladder on heavily contaminated ground.

FIGURE 2D. Ladders with steps/rungs should be used so that the steps/rungs are in a level, horizontal position.

- Secure the ladder to a ground or wall fixing.

FIGURE 2E. To ensure correct angle, use the angle indicator marked on the rail and/or the level-bubble in the TerrainMaster base.

FIGURE 2F. Ladders used for access to a higher level shall be extended at least 1 metre above the landing point and secured if necessary.

FIGURE 2G. Only use the ladder in the direction indicated.

FIGURE 2H. Do not lean the ladder against unsuitable surfaces. For pole work use a Branch Pole Strap or Pole Chain combined with a Top Lash.

FIGURE 2I. Do not stand on the top 3 steps/rungs of a leaning ladder.

FIGURES 2J. Ensure the latch has fully engaged the rung when extending the ladder. If the latch is not parallel with the ladder, adjust so it is engaged fully.

TerrainMaster

- Always use with TerrainMaster feet in an open position.

FIGURE 2K. Do not exceed the level the TerrainMaster can operate in (15° slope). Use the built-in level bubble or spirit level to ensure the platform ladder steps are level.

Positioning and Erecting the Ladder

- The ladder should be extended with the rungs or treads level with the ground.
- The ladder must be erected on a firm, unmovable surface with a maximum gradient of 15°.
- When positioning the ladder, take into account the risk of collision with the ladder (e.g. from pedestrians, vehicles or doors).
- Identify any electrical risks in the work area, such as overhead lines or other exposed electrical equipment.
- The ladder should be stood on both feet; not supported on the rungs or steps.
- Ladders should not be positioned on slippery surfaces—such as ice, shiny surfaces or significantly contaminated solid surfaces—unless additional effective measures are taken to prevent the ladder slipping or ensuring contaminated surfaces are sufficiently clean.

Storage / Care

- It is recommended that ladders be stored away from direct sunlight, excessive heat, dampness or exposure to the elements.
- Store the ladder in a safe place where it cannot be damaged by vehicles, heavy objects or contaminants.
- Store the ladder securely so it does not become a trip hazard or obstruction, and cannot fall and injure people.
- When storing ladders, give consideration for preventing use by criminals for gaining unauthorised access, and ensure children and the general public cannot climb the ladder.
- Repairs and maintenance should be carried out by a competent person who has been qualified by Branach in accordance with Branach's instructions and procedures. Only use Branach recommended components and fasteners.
- Disconnect tether system from structure and store back on ladder, tensioning tethers so ropes are not loose.
- Remove the life-line rope using the release lever to remove any tension in the rope and store rope in provided rope bag.
- Attach rope bag to ladder or store in vehicle.



TerrainMaster

1. TerrainMaster Deployment

Slide the leg-lock latch towards the outside of the platform ladder.

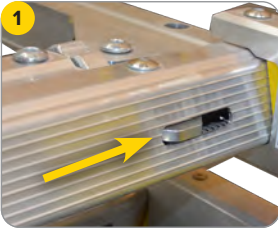

2. Extend TerrainMaster

- 1 Extend the TerrainMaster legs to their widest setting.
- 2 Depress the front and rear leg buttons to extend the leg.
- 3 Check that the lock buttons re-engage in the extended leg position.

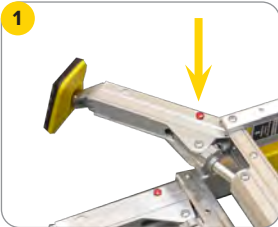

3. Levelling

- 1 Adjust the TerrainMaster step height to be similar to step distance.
- 2 Un-weight the TerrainMaster leg to remove any spring tension.
- 3 Wind the leg adjuster wheel until a 2.5cm (approximate) gap is formed between the latch and the adjuster wheel.

NOTES

- Final adjustments to TerrainMaster will be made once ladder is erected.
- Final result should be 300mm +/- 15mm step height from the ground.
- Screw turn wheel needs to be wound back to original position to lock the legs closed during storage.

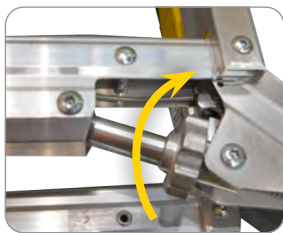

4. Check Incline & Step Height

- 4 Use level bubble to ensure platform ladder is at correct angle, and level to terrain accordingly. Adjust TerrainMaster wheels to ensure platform ladder level.
- 5 Ensure there is a 300mm +/-15mm step from ground to first rung.

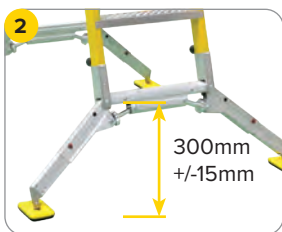

Euro Fall Control System (FEU-FC)



Glossary

- | | |
|--------------------------------|--------------------------------|
| A Top Pulley Attachment | F Rope Termination |
| B Rung Eyelet | G Camp Rope Grab |
| C Life-line Rope | H 3 Lock Carabiner |
| D TerrainMaster | I Work Positioning Hook |
| E Descender | J Tethers |

Initial Set Up

- 1 Start set up by laying the ladder on the ground.
Check rope bag ladder size is greater than, or equal to, the ladder size being used.
- 2 Take rope from the bag with termination end in hand.



Rope Connection to Descender

Insert rope termination into descenders top RH keyhole and pull fitting around until fitting is vertically aligned with the ladder.

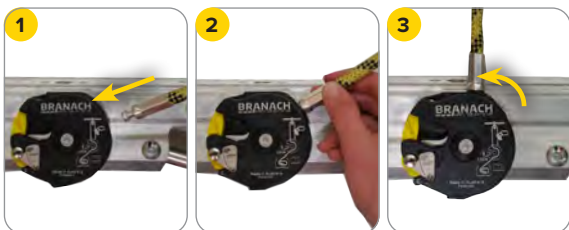

Threading Pulley

- 1 Run rope up the right hand side and fit the life-line rope through the top pulley attachment in an anti-clockwise direction.
- 2 Ensure the pulley gate is closed once the rope is loaded.



Complete Descender Roping

- 1 Slide thumb catch with arrows to right hand side.
- 2 Unlatch yellow release lever.
- 3 Turn cover clockwise to expose rope entry slot.
- 4 Create 20cm of slack in the rope line, then insert rope into slot using thumb.
- 5 Turn cover plate clockwise until rope is aligned with the lower rope exit slot.
- 6 Pull down on rope to make sure it exits the descender.
- 7 Turn cover plate anti-clockwise back to the locked position.
- 8 Check that cover cannot rotate and has locked.
- 9 Pull down on rope from below the descender to remove slack from life-line.

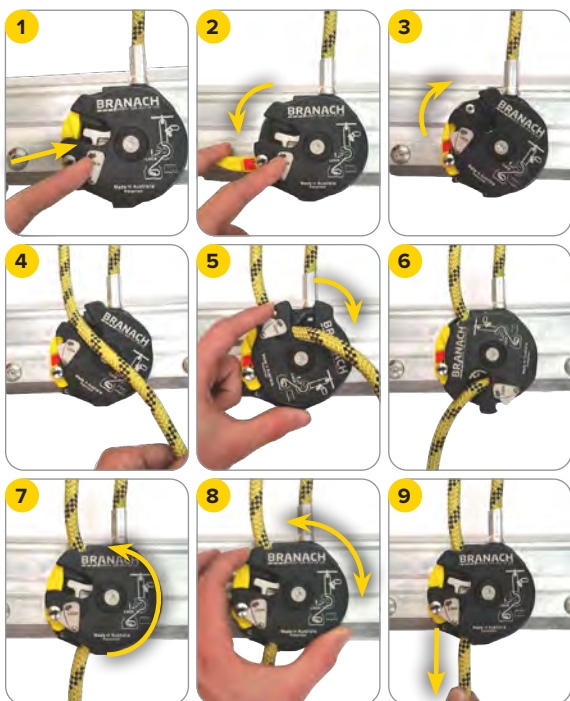

Tether Setup

Select anchor point: soft ground screw, masonry anchor, pole. **Pole attachment:** attach ladder tethers around pole or onto structure. **Ground or masonry attachment:** drill into surface, insert ground screw or masonry anchor.

- 1 Release tether lever on rear side of ladder and pull rope out.
- 2 Un-clip tether hook from housing.
- 3 Un-hook tether from lower hook point.

- 4 Extend both tethers around pole and clip together or extend tethers to other structure and clip on.
- 5 Tension tethers with up to 20kg of load on each tether.

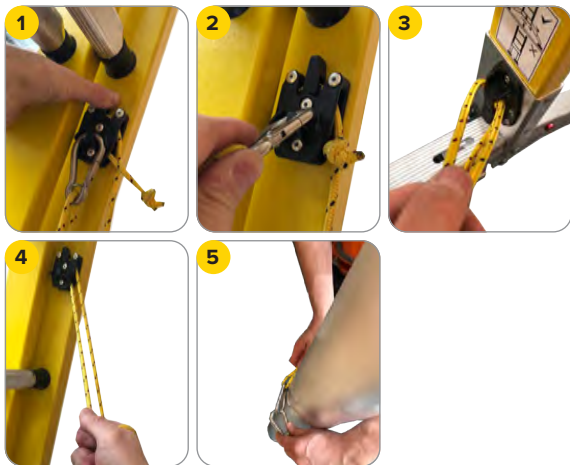

Tether Zone

Ground attachment point: aim to be greater than 0.8m away from the ladder feet. **Wall attachment point:** aim to be within the range of 0–1.2m from the ground.

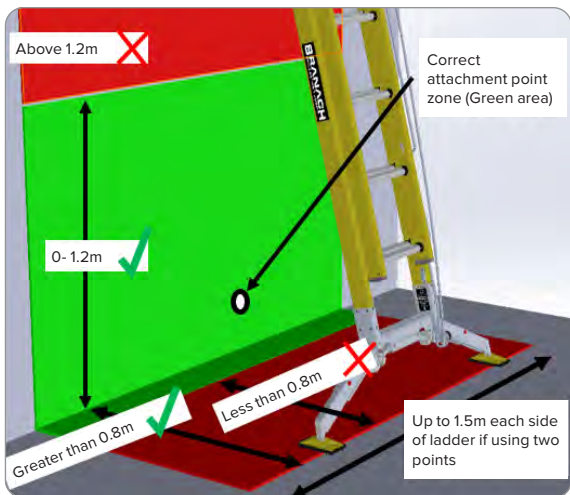

Attach Harness onto Fall Arrest Device

- 1 Un-clip work position hook from life-line rope.
- 2 Attach chest harness point to fall-arrest device.
Never connect to the fall-arrest device via a lanyard or shock pack as this will increase fall distances and overload the ladder system. The maximum gap between the users' chest and the fall-arrest device should be 30cm.
- 3 **Important!** Test the system before climbing the ladder by rocking ladder to ensure tethers are tensioned and sitting in the harness from the life-line rope via the fall-arrest device.
- 4 Ascend ladder, once the desired work height on the ladder has been reached, attach the work positioning hook to a rung eyelet above the harness attachment point. Place hook above eyelet and twist in.
- 5 Remove slack in life-line rope by holding the fall-arrest device under the rung hook and pulling the rope line through the fall-arrest device.
- 6 If performing pole work, attach the top-lash to the pole.

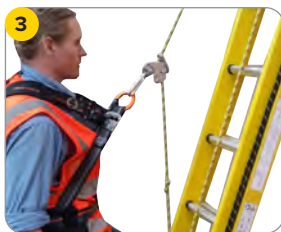
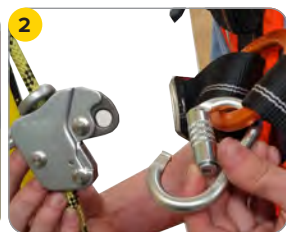
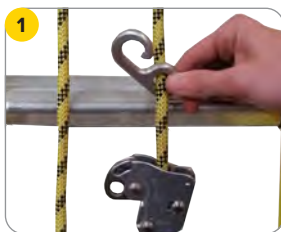

ENSURE SAFETY HARNESS WORN BY THE USER IS IN GOOD CONDITION AND HAS A LOAD RATING TO MEET THE USERS' WEIGHT, INCLUDING EQUIPMENT.

Rescue

Before you begin

Assess the position and condition of the worker and continue with rescue procedure if safe to do so.

- 1 Firmly hold the free end of life-line rope in one hand. Then partially pull out the yellow release lever.
- 2 Pull the yellow release lever down to start lowering the user. Control the lowering rate by varying the speed that the rope passes through your hand.
- 3 To stop the descent, release the yellow lever.
- 4 Monitor the users position and un-hook their legs as they approach the tether lines.

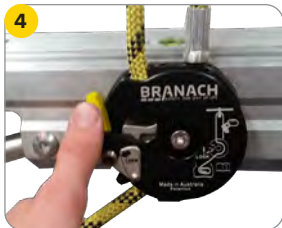
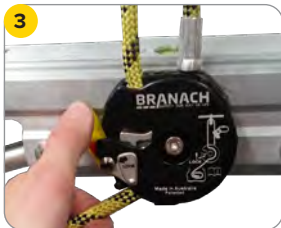
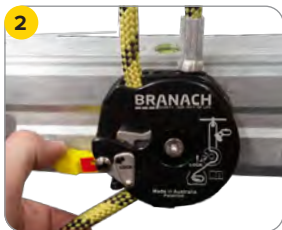
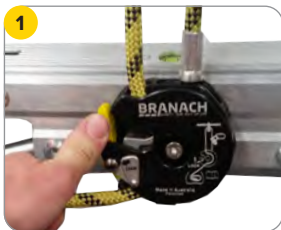

Summary

Ensure work area is safe and Fall Control System is set up correctly.

- 1 **Inspect:** Before use
- 2 **Level:** Use level bubble
- 3 **Stabilise:** TerrainMaster
- 4 **Secure:** Tethers
- 5 **Life-line:** Roped Correctly



Nederlands

Gebruiksaanwijzing

De eigenaar van deze ladder/dit platform moet ervoor zorgen dat de gebruiksaanwijzing beschikbaar is voor de gebruiker. Deze gebruiksaanwijzing kan worden gedownload van onze website **branach.com**.

Dit gereedschap mag alleen worden gebruikt door een opgeleid en deskundig persoon of door iemand die onder direct toezicht staat van een opgeleid en deskundig persoon.

De gebruiksaanwijzing heeft betrekking op de volgende producten:

Euro valbeveiligingssysteem (FEU-FC)

- Dit product maakt gebruik van een CAMP SPA BLIN KIT (Ref.256502) die in overeenstemming is met de bepalingen van Richtlijn 89/686/EEG van de Raad en met de norm EN 353-2:2002.
- De gebruiker moet zowel de gebruiksaanwijzing als de bijgeleverde CAMP-instructies lezen. De distributeur moet zorgen dat beide worden geleverd bij elk valbeveiligingssysteem.

Voor het gebruik

- Inspecteer de ladder na levering.
- Controleer voor elk gebruik visueel of de ladder en de accessoires onbeschadigd en veilig voor gebruik zijn. Gebruik geen beschadigde ladder. Laat de ladder door een bevoegd persoon repareren.
- Zorg dat u fit genoeg bent om een ladder te gebruiken en dat de ladder geschikt is voor de taak.
- De gebruiker moet zich voor gebruik op de hoogte te stellen van de voorschriften voor werken op hoogte die voor zijn locatie en werkomgeving gelden.
- Regelmatige, periodieke inspecties zijn vereist.



Figuur 1A

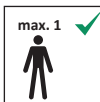

Figuur 1B

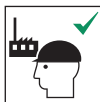

Figuur 1C



Figuur 1D

FIGUUR 1A. De gebruiker van de ladder moet deze gebruiksaanwijzing raadplegen alvorens de ladder te gebruiken.

FIGUUR 1B. Geeft het maximum aantal toegestane gebruikers aan.

FIGUUR 1C EN 1D. Deze ladders zijn geschikt voor professioneel en huishoudelijk gebruik.

Inspectie voor gebruik

De volgende punten moeten minimaal voor elk gebruik worden geïnspecteerd of nadat de ladder is gevallen of gestoten.

- Gebarsten of beschadigde glasvezelrelingen.
- Beschadigde of ontbrekende treden of sporten.
- Beschadigde voeten en touw.
- Alle klinknagels en bouten zitten op hun plaats.
- De inspectiedatum van de ladder is niet verstreken.
- De gehele ladder is vrij van verontreinigingen zoals vuil, olie, vet, verf, enz.

Accessoires

- De afdaalklem op het valbeveiligingssysteem werkt, is niet beschadigd en zit niet los.
- Het touw of de bevestigingen zijn niet beschadigd of gerafeld.
- Het veiligheidsharnas voldoet aan de norm.

GEBRUIK DE LADDER EN HET VALBEVEILIGINGSSYSTEEM NIET ALS NIET ALLE PUNTEN DE INSPECTIE HEBBEN DOORSTAAN. LAAT DE LADDER DOOR EEN BEVOEGD PERSOON REPAREREN.

Systeemrichtlijnen

- De maximale totale belasting **zonder** valbeveiliging, inclusief gereedschap en uitrusting: 150 kg.
- De maximale totale belasting **met** valbeveiliging, inclusief gereedschap en uitrusting: 120 kg.
De maximale belasting van het systeem kan worden beperkt door de classificatie op het harnas. De valbeveiliging die bij dit systeem wordt geleverd, is belastbaar tot 120 kg.
- Het systeem moet altijd worden vastgezet om wegglijden van de ladder te voorkomen.
- Alvorens werkzaamheden vanaf de ladder uit te voeren, moet de gebruiker de werkpositioneringshaak aan het oog van de dichtstbijzijnde sport bevestigen om de touwlijn in bedwang te houden.
- **GEBRUIK GEEN VEILIGHEIDSKOORD TUSSEN HET HARNAS EN DE TOUWKLEM.**

TerrainMaster

- De poten van de TerrainMaster moeten altijd in de breedste stand worden gezet, zodat de opstaphoogte 300 mm +/-15 mm vanaf de grond is.

Gebruik van de ladder



Figuur 2A



Figuur 2B



Figuur 2C

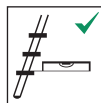

Figuur 2D



Figuur 2E



Figuur 2F



Figuur 2G



Figuur 2H



Figuur 2I



Figuur 2J

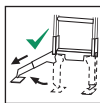

Figuur 2K

- Overschrijd de maximale totale belasting van de ladder niet (raadpleeg het etiket op de ladder).
- Wees vooral bedacht op de wind bij werkzaamheden buiten.
- Gebruik niet-geleidende ladders bij onvermijdelijke werkzaamheden aan elektrische onderdelen die onder spanning staan.
- Neem voorzorgsmaatregelen om te voorkomen dat kinderen op de ladder spelen.
- Kijk naar de ladder en houd hem stevig vast bij het beklimmen en afdalen.
- Houd altijd 3 contactpunten aan wanneer de werkpositioneringshaak niet wordt gebruikt.
- Zorg voor houvast tijdens het werk of neem extra veiligheidsmaatregelen als dat niet mogelijk is.
- Draag geschikt schoeisel bij het beklimmen van een ladder.
- Vermijd overmatige zijwaartse belastingen (bijv. boren in baksteen of beton).
- Uitrusting die bij het gebruik van een ladder wordt gedragen, moet licht en gemakkelijk te hanteren zijn.
- Blijf niet lang ononderbroken op een ladder staan (vermoeidheid is een ernstig risico).
- Verplaats de ladder niet wanneer u erop staat of vanaf de bovenkant.

FIGUUR 2A. Gebruik de ladder niet op een zachte of instabiele ondergrond. STOP meteen bij onzekerheid. **BRENG UW VEILIGHEID NIET IN GEVAAR.**

FIGUUR 2B. Reik niet te ver.

FIGUUR 2C. Zet de ladder niet op sterk vervuilde grond.

FIGUUR 2D. Ladders met treden/sporten moeten zo worden gebruikt dat de treden/sporten waterpas en horizontaal staan.

- Maak de ladder vast aan een grond- of muurbevestiging.

FIGUUR 2E. Om zeker te zijn van de juiste hoek, gebruikt u de hoekindicator op de relingen en/of de ingebouwde waterpas in het onderstel van de TerrainMaster.

FIGUUR 2F. Ladders die worden gebruikt om op een hoger niveau te komen, moeten minimaal 1 meter boven het aanlegpunt uitsteken en zo nodig worden vastgezet.

FIGUUR 2G. Gebruik de ladder alleen in de aangegeven richting.

FIGUUR 2H. Plaats de ladder niet tegen ongeschikte oppervlakken. Gebruik voor paalwerk een Branach paalriem of paalketting, samen met een toplus.

FIGUUR 2I. Sta niet op de bovenste 3 treden/sporten van een schuine ladder.

FIGUUR 2J. Zorg dat de vergrendeling bij het uitschuiven van de ladder volledig op de sport vastklikt. Als de vergrendeling niet evenwijdig is met de ladder, stel deze dan bij zodat hij volledig wordt geactiveerd.

TerrainMaster

- Altijd gebruiken met de TerrainMaster-voeten in een open stand.

FIGUUR 2K. Overschrijd de hoek waarin de TerrainMaster inzetbaar is niet (helling van 15°). Gebruik de ingebouwde waterpas om te controleren of de treden van de platformladder waterpas staan.

Plaatsing en oprichting van de ladder

- De ladder moet worden uitgeschoven met de sporten of treden op gelijke hoogte met de grond.
- De ladder moet worden opgericht op een stevige, onbeweeglijke ondergrond met een maximale helling van 15°.
- Houd bij het plaatsen van de ladder rekening met het risico op botsingen met de ladder (bijv. door voetgangers, voertuigen of deuren).
- Identificeer eventuele elektrische risico's in het werkgebied, zoals bovengrondse leidingen of andere blootliggende elektrische apparatuur.
- De ladder moet op beide voeten staan, niet steunend op de sporten of treden.

- Ladders mogen niet worden geplaatst op gladde oppervlakken (zoals ijs, glimmende oppervlakken of sterk vervuilde stevige oppervlakken), tenzij aanvullende doeltreffende maatregelen worden genomen om te voorkomen dat de ladder wegglijdt of ervoor wordt gezorgd dat vervuilde oppervlakken voldoende schoon zijn.

Opslag en onderhoud

- Het wordt aanbevolen ladders uit de buurt van direct zonlicht, overmatige hitte, vochtigheid of blootstelling aan de elementen op te slaan.
- Sla de ladder op een veilige plaats op waar hij niet kan worden beschadigd door voertuigen, zware voorwerpen of verontreinigende stoffen.
- Sla de ladder veilig op zodat deze geen struikelgevaar of obstakel vormt en niet kan vallen en mensen kan verwonden.
- Bij de opslag van ladders moet worden voorkomen dat ze door criminelen kunnen worden gebruikt voor ongeoorloofde toegang en dat kinderen en anderen de ladder kunnen beklimmen.
- Reparaties en onderhoud moeten worden uitgevoerd door een deskundig persoon die door Branach is gekwalificeerd volgens de instructies en procedures van Branach. Gebruik alleen door Branach aanbevolen componenten en bevestigingsmiddelen.
- Koppel het verankeringsysteem los van het bouwwerk en sla het weer op aan de ladder, waarbij u de touwen strak aanspant.
- Verwijder het veiligheidstouw met de ontgrendelingshendel om de spanning van het touw te halen en sla het touw op in de bijgeleverde touwzak.
- Maak de touwzak vast aan de ladder of sla hem op in een voertuig.

TerrainMaster

1. TerrainMaster opstellen

Schuif de vergrendeling van de poot naar de buitenkant van de platformladder.

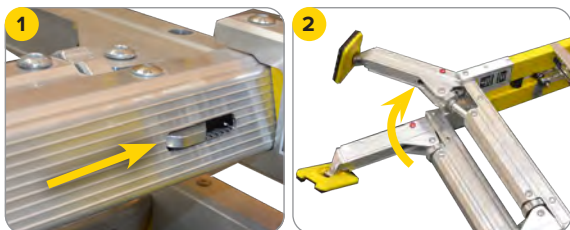

2. TerrainMaster uitschuiven

- 1 Schuif de TerrainMaster-poten uit tot hun breedste stand.
- 2 Druk de voorste en achterste pootknoppen in om de poot uit te schuiven.
- 3 Controleer of de vergrendelingsknoppen weer vastklikken in de uitgeschoven pootpositie.

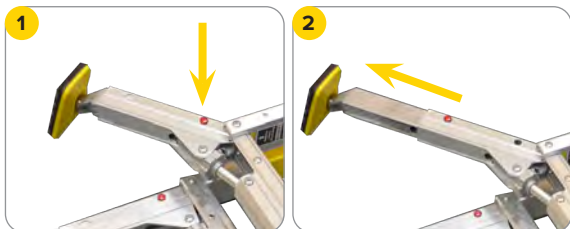

3. Waterpas zetten

- 1 Stel de tredehoogte van de TerrainMaster in op dezelfde hoogte als de afstand tussen treden.
- 2 Haal het gewicht van de TerrainMaster-poot om mogelijke veerspanning te verwijderen.
- 3 Draai aan het stelwieletje van de poot totdat er een ruimte van (ongeveer) 2,5 cm ontstaat tussen de vergrendeling en het stelwieletje.

OPMERKINGEN

- De laatste aanpassingen aan de TerrainMaster zullen worden gemaakt zodra de ladder is opgericht.
- Het eindresultaat moet een opstaphoogte van 300 mm +/- 15 mm vanaf de grond zijn.
- Draai de schroef van het regelwiel terug naar de oorspronkelijke positie om de poten vast te zetten tijdens opslag.



4. Helling en opstaphoogte controleren

- 1 Gebruik een waterpas om zeker te zijn dat de platformladder onder de juiste hoek staat en om hem waterpas op het terrein af te stellen. Stel de TerrainMaster-wielpjes bij om te zorgen dat de platformladder waterpas staat.
- 2 Zorg voor een hoogte van 300 mm +/- 15 mm vanaf de grond naar de eerste sport.

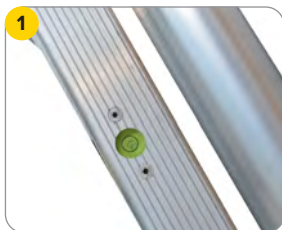

Euro valbeveiligings- systeem (FEU-FC)



Woordenlijst

- A** Bovenste katrolbevestiging
- B** Sportoog
- C** Veiligheidstouw
- D** TerrainMaster
- E** Afdaler
- F** Touwuiteinde
- G** CAMP-touwkleem
- H** Karabijnhaak met 3 vergrendelingsacties
- I** Werkpositioneringshaak
- J** Verankeringstouwen

Eerste keer opzetten

- 1 Begin met opzetten door de ladder op de grond te leggen. Controleer of de maat van de touwzak groter is dan of gelijk is aan die van de gebruikte ladder.
- 2 Haal het touw uit de zak met het uiteinde in de hand.



Touwverbinding met de afdaler

Steek het touwuiteinde in het bovenste RH-sleutelgat van de afdalers en draai de fitting rond totdat de fitting verticaal uitgelijnd is met de ladder.

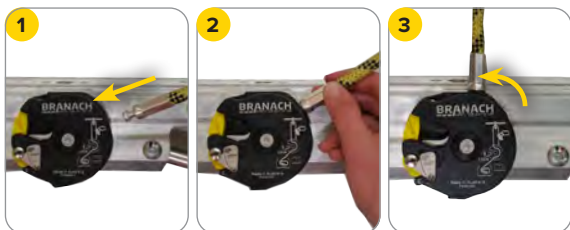

Katrol voorzien van touw

- 1 Voer het touw aan de rechterkant omhoog en steek het veiligheidstouw tegen de klok in door de bovenste katrolbevestiging.
- 2 Zorg dat de katrolpoort gesloten is zodra het touw is ingevoerd.



Touwwerk van de afdaler voltooien

- 1 Schuif de duimvergrendeling met pijlen naar rechts.
- 2 Ontgrendel de gele ontgrendelingshendel.
- 3 Draai de afdekplaat rechtsom om de ingangssleuf voor het touw bloot te leggen.
- 4 Creëer 20 cm speling in de touwlijn en steek dan het touw met de duim in de gleuf.
- 5 Draai de afdekplaat rechtsom totdat het touw is uitgelijnd met de onderste uitgangssleuf van het touw.
- 6 Trek het touw naar beneden om er zeker van te zijn dat het uit de afdaler komt.
- 7 Draai de afdekplaat linksom, terug naar de vergrendelde stand.
- 8 Controleer of de afdekking niet kan draaien en is vergrendeld.
- 9 Trek aan het touw onder de afdaler om het veiligheidstouw strak te trekken.

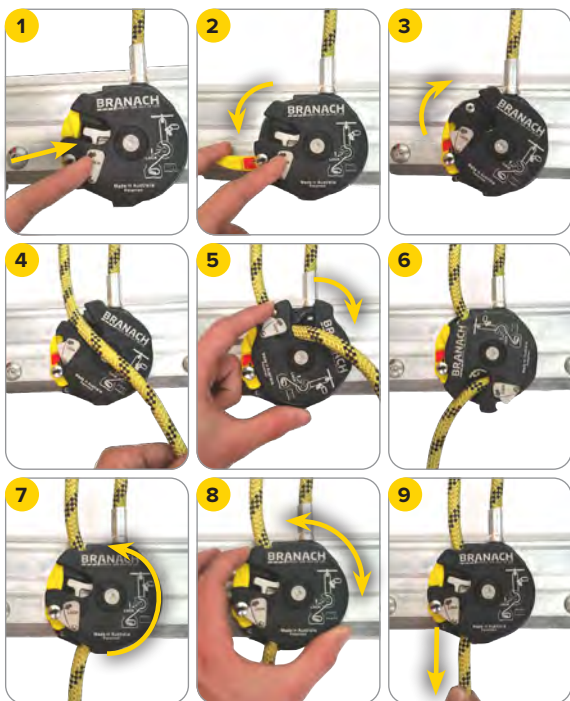

Verankeringsstouwen bevestigen

Ankerpunt kiezen: zachte grondschroef, metselanker, paal. **Paalbevestiging:** Bevestig de verankeringsstouwen om de paal of aan het bouwwerk. **Grond- of metselbevestiging:** boor in het oppervlak, breng de grondschroef of het metselanker aan.

- 1 Maak de verankeringshendel aan de achterkant van de ladder los en trek het touw eruit.
- 2 Maak de verankeringshaak los van de behuizing.
- 3 Maak het verankeringsstouw los van het onderste haakpunt.
- 4 Leg beide verankeringsstouwen om de paal en klem ze aan elkaar vast of verleg de touwen naar een ander bouwwerk en klem ze vast.
- 5 Span de verankeringsstouwen met maximaal 20 kg belasting op elke verankeringsstouw.

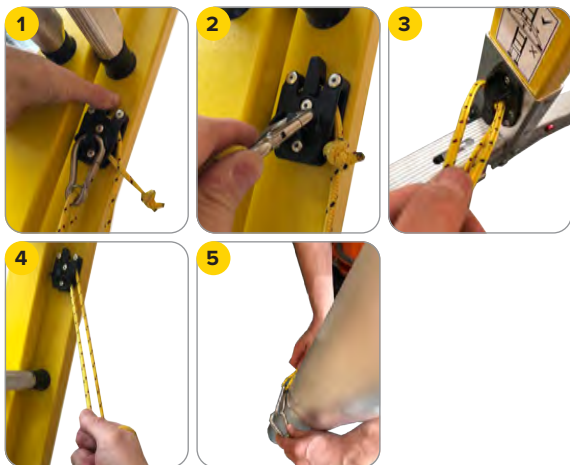

Verankeringsgebied

Grondbevestigingspunt: streef ernaar om meer dan 0,8 m verwijderd te zijn van de laddervoeten.

Muurbevestigingspunt: streef ernaar om binnen een bereik van 0 - 1,2 m van de grond te zijn.

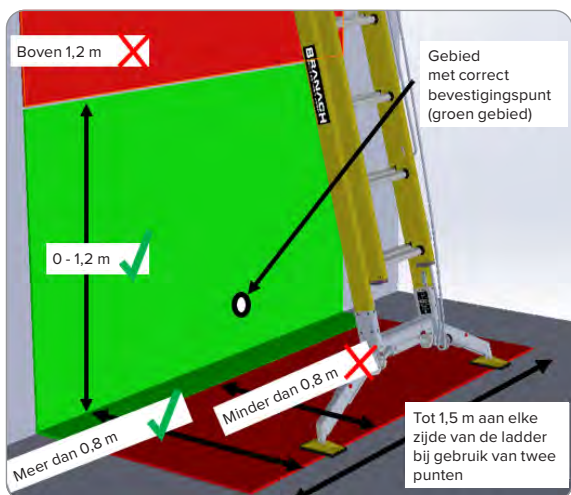

Bevestig het harnas aan de valbeveiliging

- 1 Maak de werkpositioneringshaak los van het veiligheidstouw.
- 2 Bevestig het borstharnaspunt aan de valbeveiliging. Verbind het valbeveiligingssysteem nooit via een veiligheidskoord of shockpack, aangezien dit de valafstand vergroot en het laddersysteem overbelast. De afstand tussen de borstkas van de gebruiker en de valbeveiliging mag maximaal 30 cm bedragen.
- 3 **Belangrijk!** Test het systeem alvorens de ladder te beklimmen door de ladder te schommelen om er zeker van te zijn dat de touwen gespannen zijn en in het harnas zitten vanaf het veiligheidstouw via het valbeveiligingssysteem.
- 4 Klim de ladder op; zodra de gewenste werkhoogte op de ladder is bereikt, bevestigt u de werkpositioneringshaak aan een sportoog boven het bevestigingspunt van het harnas. Plaats de haak boven het oog en draai hem erin.
- 5 Verwijder de speling in het veiligheidstouw door de valbeveiliging onder de sporthaak vast te houden en de lijn door de valbeveiliging te trekken.
- 6 Bevestig de toplus aan de paal als u paalwerk verricht.

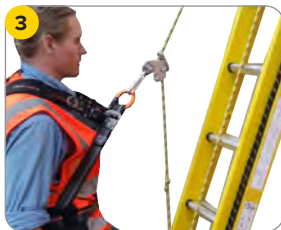
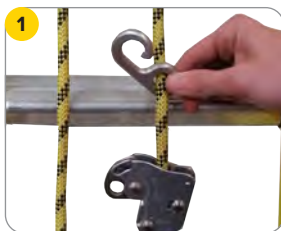

ZORG DAT HET DOOR DE GEBRUIKER GEDRAGEN VEILIGHEIDSHARNAS IN GOEDE STAAT VERKEERT EN DAT DE BELASTING ERVAN BEREKEND IS OP HET GEWICHT VAN DE GEBRUIKER, INCLUSIEF UITRUSTING.

Reddingswerk

Voordat u begint

Beoordeel de positie en toestand van de arbeider en ga verder met de reddingsprocedure als dat veilig is.

- 1 Houd het vrije uiteinde van het veiligheidstouw stevig vast in één hand. Trek vervolgens de gele ontgrendelingshendel gedeeltelijk uit.
- 2 Trek de gele ontgrendelingshendel omlaag om de gebruiker te laten zakken. Regel de daalsnelheid door de snelheid te variëren waarmee het touw door uw hand gaat.
- 3 Laat de gele hendel los om de afdaling te stoppen.
- 4 Houd de positie van de gebruiker in de gaten en maak hun benen los als ze de verankeringsstouwen naderen.

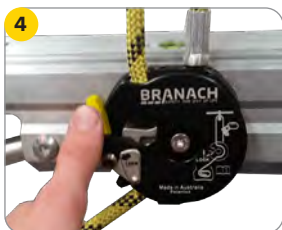
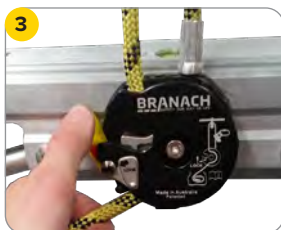
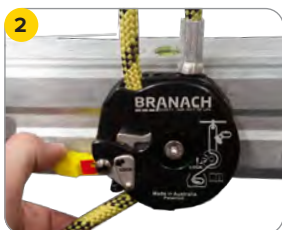
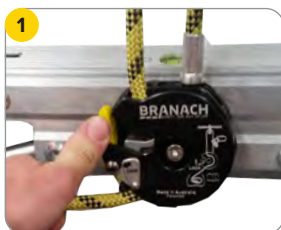

Samenvatting

Zorg dat de werkplek veilig is en dat het valbeveiligingssysteem correct is opgesteld.

- | | |
|--|---|
| <ol style="list-style-type: none"> 1 Inspecteren:
Voor gebruik 2 Waterpas maken:
Gebruik de waterpas 3 Stabiliseren:
TerrainMaster | <ol style="list-style-type: none"> 4 Vastzetten:
Verankeringsstouwen 5 Veiligheidstouw:
Correct aangebracht |
|--|---|



Suomi

Käyttöohjeet

Tikkaiden/työskentelytason omistajan on varmistettava, että käyttöohjeet ovat käyttäjän saatavilla. Käyttöohjeet ovat ladattavissa verkkosivustoltamme, **branach.com**.

Tätä työvälinettä saa käyttää vain kokenut ja pätevä käyttäjä. Muussa tapauksessa käyttäjän tulisi olla kokeneen ja pätevän henkilön suorassa valvonnassa.

Käyttöohjeet koskevat seuraavia tuotteita:

Euro Fall Control -putoamisenestolaitteisto (FEU-FC)

- Tässä tuotteessa käytetään C.A.M.P S.P.A. BLIN KIT -moduulia (tuotenro 256502), joka vastaa Euroopan neuvoston direktiivin 89/686/ETY säännöksiä ja standardia EN 353-2:2002.
- Käyttäjän on luettava sekä käyttöohjeet että mukana toimitetut C.A.M.P-ohjeet. Jakelijan on varmistettava, että molemmat toimitetaan jokaisen Fall Control -putoamisenestolaitteiston mukana.

Ennen käyttöä

- Tarkista tikkaat toimituksen jälkeen.
- Tarkista ennen jokaista käyttöä silmämääräisesti, että tikkaat ja lisävarusteet ovat ehjät ja turvalliset käyttöä. Älä käytä vaurioituneita tikkaita. Toimita tikkaat korjattaviksi valtuutettuun huoltoon.
- Katso, että terveytesi sallii tikkaiden käytön, ja että tikkaat soveltuvat suoritettavaan työhön.
- Käyttäjän tulee perehtyä ennen tikkaiden käyttöä oman maansa ja työskentely-ympäristönsä korkealla työskentelyyn liittyviin säännöksiin.
- Tikkaat tulee tarkastaa säännöllisesti tietyin aikavälein.



Kuva 1A



Kuva 1B

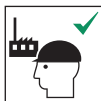

Kuva 1C



Kuva 1D

KUVA 1A. Tikkaiden käyttäjän on perehdyttävä tähän käyttöohjeeseen ennen tikkaiden käyttöä.

KUVA 1B. Ilmaisee sallitun käyttäjien enimmäismäärän.

KUVAT 1C JA 1D. Nämä tikkaat soveltuvat ammattikäyttöön ja kotikäyttöön.

Tarkastus ennen käyttöä

Vähintään seuraavat osat tulisi tarkastaa ennen jokaista käyttökertaa tai kun tikkaat ovat pudonneet tai saaneet iskun.

- Halkeamat tai vauriot lasikuitukiskoissa.
- Vaurioituneet tai puuttuvat porrasaskelmat/puolat.
- Vauriot tukijaloissa ja köysissä.
- Kaikki niitit ja pultit ovat paikoillaan.
- Tikkaiden tarkastuspäivää ei ole ohitettu.
- Tikkaiden missään osissa ei ole epäpuhtauksia, kuten likaa, öljyä, rasvaa, maaleja tms.

Lisävarusteet

- Putoamisenestolaitteiston alakiinnityskohdan lukitussalpa toimii ja se ei ole vaurioitunut tai löysä.
- Kiinnitysköysi tai kiinnikkeet eivät ole vahingoittuneet tai kuluneet.
- Turvavaljaat ovat tikkaiden kanssa yhteensopivia.

ÄLÄ KÄYTÄ TIKKAITA JA PUTOAMISENESTOLAITTEISTOA, JOS KAIKKI OSAT EIVÄT OLE LÄPÄISSEET TARKASTUSTA. TOIMITA TIKKAAT VALTUUTETTUUN HUOLTOON.

Laitteistoa koskevat ohjeet

- Suurin kokonaiskuorma **ilman** putoamissuojainlaitetta, mukaan lukien työkalut ja varusteet: 150 kg.
- Suurin kokonaiskuorma putoamissuojainlaitteen **kanssa**, mukaan lukien työkalut ja varusteet: 120 kg. Turvavaljaiden luokitus voi rajoittaa laitteiston enimmäiskuormitusta. Tämän laitteiston mukana toimitetun putoamissuojainlaitteen enimmäiskuormitus on 120 kg.
- Laitteisto on aina kytkettävä kiinni, jotta tikkaat eivät pääse luiskahtamaan taaksepäin.
- Ennen kuin käyttäjä alkaa tehdä töitä tikkailla, hänen on kiinnitettävä työasemointikoukku lähimpään puolasilmukkaan köysilinjan kiristämiseksi.
- **ÄLÄ KÄYTÄ KIINNITYSNUORAA TURVAVALJAIDEN JA TURVAKÖYDEN TARRAIMEN VÄLILLÄ.**

TerrainMaster

- TerrainMaster-jalat on aina asetettava laajimpaan asentoonsa siten, että askelkorkeus maahan on 300 mm +/- 15 mm.

Tikkaiden käyttö



Kuva 2A



Kuva 2B



Kuva 2C



Kuva 2D



Kuva 2E



Kuva 2F



Kuva 2G



Kuva 2H



Kuva 2I



Kuva 2J



Kuva 2K

- Älä ylitä tikkaiden suurinta sallittua kokonaisuormaa (katso tikkaissa olevaa tarraa).
- Ota erityisesti huomioon tuuliolosuhteet työskennellessäsi ulkona.
- Käytä sähköä johtamattomia tikkaita sähkötoissa, joissa jännite on välttämätön.
- Huolehdi siitä, etteivät lapset pääse leikkimään tikkailla.
- Nouse ja laskeudu tikkaita niin, että katsot tikkaisiin päin ja pidät niistä kunnolla kiinni.
- Säilytä aina 3 kontaktipistettä, ellei työasemointikoukku ole kiinnitettyinä.
- Pidä tikkaista kiinni kädelläsi työskentelyn aikana tai ryhdy muihin varotoimenpiteisiin, jos et pysty tekemään niin.
- Käytä sopivia jalkineita, kun nouset tikkailla.
- Vältä liiallisia sivuttaiskuormituksia (esim. poratessasi tiili- tai betoniseinää).
- Tikkaita käytettäessä kuljetettavien laitteiden tulee olla kevyitä ja helposti käsiteltäviä.
- Älä seiso tikkailla pitkiä aikoja ilman taukoja (väsyminen on vakava vaaratekijä).
- Älä siirrä tikkaita seisoessasi niiden päällä tai ylhäältä käsin.

KUVA 2A. Älä käytä tikkaita epätasaisella tai epävakaalla alustalla. Jos et tunne oloasi varmaksi, LOPETA TYÖSKENTELY. ÄLÄ VAARANNA TURVALLISUUTTASI.

KUVA 2B. Älä kurkottele.

KUVA 2C. Älä pystytä tikkaita hyvin likaiselle alustalle.

KUVA 2D. Tikkaita, joissa on porrasaskelmat/puolat, tulisi käyttää siten, että porrasaskelmat/puolat ovat vaakasuorassa asennossa.

- Kiinnitä tikkaat maa- tai seinäkiinnikkeeseen.

KUVA 2E. Varmista oikea kulma käyttämällä kiskoon ja/ tai TerrainMaster-alustan vesivaa'an kuplaan merkittyä kulman ilmaisinta.

KUVA 2F. Tikkaat, joita käytetään kiivettäessä korkeammalle tasolle, on ulotettava vähintään 1 metri nousukohtaan yläpuolelle ja kiinnitettävä tarvittaessa.

KUVA 2G. Käytä tikkaita vain niissä olevan merkinnän suuntaisina.

KUVA 2H. Älä nojaa tikkaita tarkoitukseen sopimattomia pintoja vasten. Työskennellessäsi pylväässä käytä Branach-pylväshihnaa tai -ketjua yhdessä ylälenkin kanssa.

KUVA 2I. Älä seiso nojaavien tikkaiden kolmella ylimmällä porrasaskelmalla/puolalla.

KUVAT 2J. Varmista, että salpa on kunnolla kiinnittynyt pieneen tikkaita pidentäessäsi. Jos salpa ei ole saman suuntainen tikkaiden kanssa, säädä sitä niin, että se on täysin lukittuna.

TerrainMaster

- Käytä aina TerrainMaster-jalkoja täysin avoimessa asennossa.

KUVA 2K. Älä ylitä kaltevuustasoa, jolla TerrainMaster-tikkaat voivat toimia (kaltevuus 15 °). Käytä tikkaissa olevaa vesivaa'an kuplaa tai vesivaakaa varmistaaksesi, että tason askelmat ovat vaakasuorassa.

Tikkaiden sijoittaminen ja pystyttäminen

- Tikkaat tulee pidentää niin, että askelmat tai puolat ovat vaakatasossa maanpinnan kanssa.
- Tikkaat on pystytettävä tukevalle, liikkumattomalle pinnalle, jonka kaltevuus on enintään 15 °.
- Tikkaita sijoitettaessa on otettava huomioon törmäysvaara tikkaiden kanssa (esim. jalankulkijoiden, ajoneuvojen tai ovien aiheuttama).
- Ota huomioon kaikki työskentelyalueen sähkölaitteista aiheutuvat vaarat, kuten ilmajohdot tai muut työskentelypaikan sähkölaitteet.
- Tikkaiden tulee seisoa molemmilla jaloillaan, ei niin, että ne on tuettu askelmista tai puolista.
- Tikkaita ei pidä sijoittaa liukkaalle pinnalle - kuten jäälle, kiiltävälle pinnalle tai huomattavan likaiselle kiinteälle pinnalle - ellei ryhdytä tehokkaiisiin lisätoimenpiteisiin tikkaiden luistamisen estämiseksi tai likaisten pintojen riittävän puhtauden varmistamiseksi.

Säilytys / hoito

- Tikkaat on suositeltavaa säilyttää suojattuina suoralta auringonvalolta, liialliselta kuumuudelta, kosteudelta tai altistumiselta mm. vedelle ja tulelle.
- Säilytä tikkaita turvallisessa paikassa, jossa ajoneuvot, raskaat tavarat tai epäpuhtaudet eivät voi vahingoittaa niitä.
- Säilytä tikkaita turvallisesti niin, ettei niistä aiheudu kompastumisvaaraa tai estettä ja etteivät ne pääse kaatumaan ja vahingoittamaan ketään.
- Huomioi tikkaita säilyttäessäsi se, etteivät rikolliset pääse käyttämään niitä luvattomiin tarkoituksiin, ja varmista, etteivät lapset ja asiattomat henkilöt pääse kiipeilemään tikkailla.
- Korjaukset ja kunnossapito tulee antaa pätevän henkilön suoritettavaksi, jolla on Branchin myöntämä pätevyys Branchin ohjeiden ja menettelytapojen mukaisesti. Käytä vain Branchin suosittelemia osia ja kiinnikkeitä.
- Irrota kiinnitysköydet rakenteesta ja säilytä niitä tikkaissa. Kiristä kiinnitysköydet niin, etteivät ne roiku löysinä.
- Irrota turvaköysi vapautusvipua käyttäen köyden jännityksen poistamiseksi. Säilytä turvaköyttä tikkaiden mukana toimitetussa köysipussissa.
- Kiinnitä köysipussi tikkaisiin tai säilytä sitä ajoneuvossa.

TerrainMaster

1. TerrainMaster-tikkaiden käyttöönotto

Työnnä jalkalukon salpaa tasotikkaiden ulkolaitaa kohti.

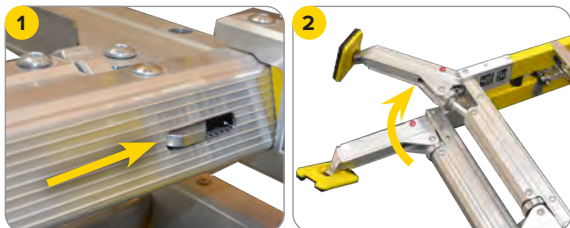

2. TerrainMaster-jalkojen pidentäminen

- 1 Pidennä TerrainMaster-tikkaiden jalat laajimpaan asentoonsa.
- 2 Pidennä jalkoja painamalla jalkojen etu- ja takapainikkeita.
- 3 Tarkista, että lukituspainikkeet lukittuvat uudelleen pidennettyjen jalkojen asentoon.

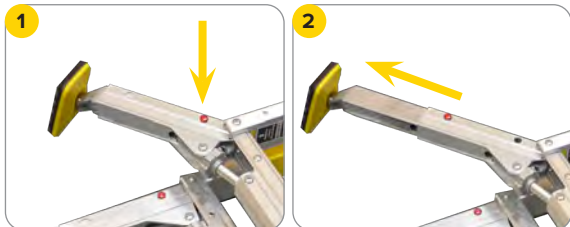

3. Vaaitus

- 1 Säädä TerrainMaster-tikkaiden askelkorkeus vastaamaan askelmien etäisyyttä.
- 2 Kevennä TerrainMaster-tikkaiden jalan painoa jousijännityksen poistamiseksi.
- 3 Kierrä jalkojen säätöpyörää, kunnes salvan ja säätöpyörän välille muodostuu (noin) 2,5 cm:n rako.

HUOMAUTUKSIA

- TerrainMaster-tikkaiden lopulliset säädöt tehdään, kun tikkaat on pystytetty.
- Lopputuloksena tulisi olla 300 mm:n +/- 15 mm askelkorkeus maasta.
- Jalat palautetaan kiinni-asentoon säilytystä varten kiertämällä ruuvin kääntöpyörä takaisin alkuperäiseen asentoonsa.

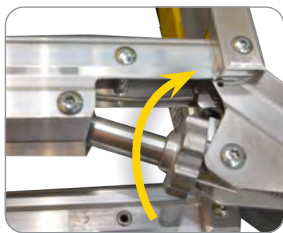

4. Kaltevuuden ja askelkorkeuden tarkistaminen

- 1 Käytä vesivaa'an kuplaa varmistaaksesi, että tasotikkaat ovat oikeassa kulmassa, ja suorista ne tarvittaessa maaston mukaisesti. Säädä TerrainMaster-tikkaiden säätöpyöriä varmistaaksesi, että tasotikkaat ovat täysin suorassa.
- 2 Varmista, että etäisyys maasta ensimmäiseen puolaan on 300 mm +/- 15 mm.

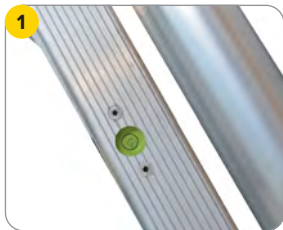

Euro Fall Control -putoamisenesto- laitteisto (FEU-FC)



Osaluettelo

- A** Ylätaittopyörän kiinnitys
- B** Puolan silmukka
- C** Turvaköysi
- D** TerrainMaster
- E** Alakiinnityskohta
- F** Turvaköyden pää
- G** Turvaköyden tarrain
- H** Kolmilukkoinen karbiinihaka
- I** Työasemointikoukku
- J** Kiinnitysköydet

Tikkaiden käyttöönotto

- 1 Aloita käyttöönotto asettamalla tikkaat maahan. Tarkista, että köysipussiin merkitty tikkaiden koko on suurempi tai yhtä suuri kuin käytettävien tikkaiden koko.
- 2 Ota turvaköysi pussista ja pidä köyden päätä kädessäsi.



Köyden kiinnitys alakiinnityskohtaan

Työnnä köyden pää alakiinnityskohdan yläosassa oikealla olevaan reikään ja vedä liitintä ympäri, kunnes liitin on pystysuunnassa tikkaiden kanssa.



Turvaköyden pujottaminen taittopyörään

- 1 Ohjaa turvaköysi ylös oikealle puolelle ja työnnä se ylemmän taittopyörän kiinnikkeen läpi vastapäivään.
- 2 Varmista, että taittopyörän mekanismi menee kiinni, kun turvaköysi on laitettu paikalleen.



Turvaköyden ohjaus alakiinnityskohtaan

- 1 Työnnä nuolen osoittamaa peukalosalpaa oikealle.
- 2 Avaa keltainen vapautusvipu.
- 3 Kierrä kantta myötäpäivään saadaksesi näkyviin köyden sisäänmenoaukon.
- 4 Vedä köyteen 20 cm löysää ja työnnä sitten köysi uraan peukalolla.
- 5 Käännä peitelevyä myötäpäivään, kunnes köysi on kohdakkain köyden alemman ulostuloaukon kanssa.
- 6 Vedä köyttä alaspäin varmistaaksesi, että se tulee ulos alakiinnityskohdasta.
- 7 Käännä peitelevy vastapäivään takaisin lukitusasentoonsa.
- 8 Tarkista, ettei kansi pääse pyörimään ja että se on lukittunut.
- 9 Vedä turvaköyttä alas alakiinnityskohdan alapuolelta saadaksesi löysyyden pois köydestä.

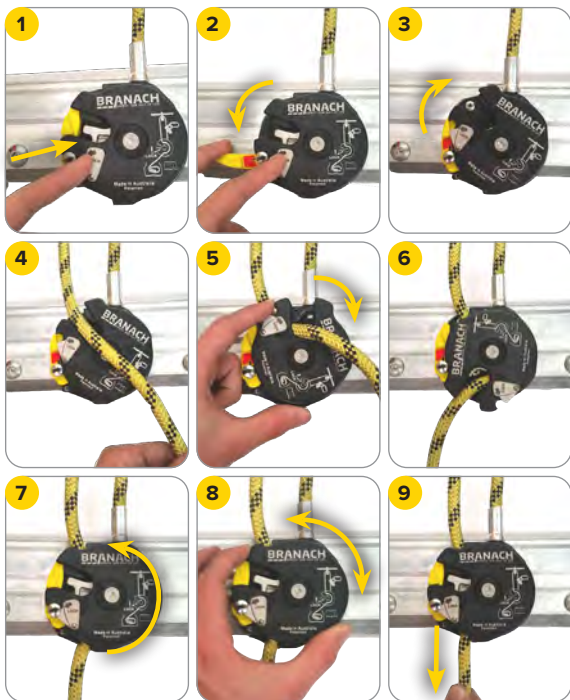

Kiinnitysköylien käyttöönotto

Valitse kiinnityskohta: pehmeään maahan upotettu ruuvi, ankkuripultti, pylväs. **Kiinnitys pylvääseen:** kiinnitä tikkaiden kiinnitysköydet pylvään ympäri tai rakenteeseen. **Kiinnitys maahan tai ankkuripultilla:** poraa reikä, kiinnitä ruuvi tai ankkuripultti.

- 1 Vapauta tikkaiden takapuolella oleva kiinnitysköysien vipu ja vedä köysi ulos.
- 2 Irrota kiinnitysköysien koukku kotelosta.
- 3 Irrota kiinnitysköysi alemman koukun kiinnityskohdasta.
- 4 Vedä molemmat kiinnitysköydet pylvään ympärille ja kiinnitä ne yhteen tai vedä köydet muuhun rakenteeseen ja kiinnitä ne yhteen.
- 5 Kiristä kumpikin köysi enintään 20 kg:n kuormitukselle.

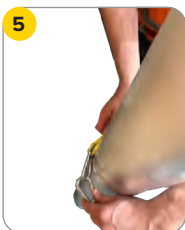

Kiinnitysalue

Kiinnitys maahan: mielellään yli 0,8 metrin päähän tikkaiden jaloista. **Kiinnitys seinään:** mielellään 0 - 1,2 metrin korkeudella maasta.

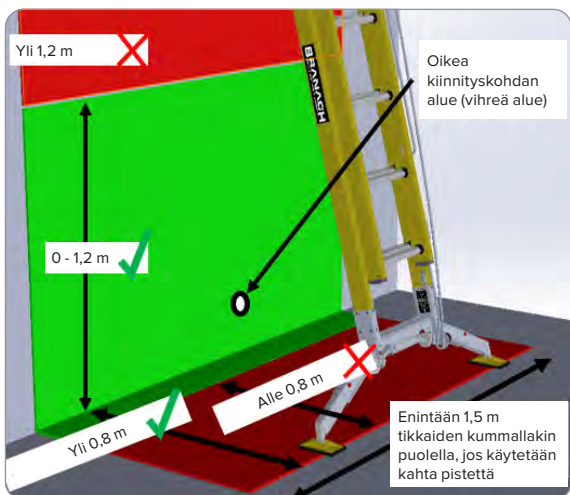

Turvavaljaiden kiinnittäminen putoamissuojainlaitteeseen

- 1 Irrota työasemointikoukku turvaköydestä.
- 2 Kiinnitä turvaljaat rinnan kohdalta putoamissuojainlaitteeseen. Älä koskaan liitä putoamissuojainlaitetta kiinnitysnuoran tai putoamisen vaimentimen kautta, koska se lisää putoamiskorkeutta ja ylikuormittaa tikkaat. Etäisyyden käyttäjän rinnasta putoamissuojainlaitteeseen tulee olla enintään 30 cm.
- 3 **Tärkeää!** Testaa laitteisto ennen tikkaille kiipeämistä heiluttamalla tikkaita varmistaaksesi, että kiinnitysköydet ovat kireät ja kiinni turvaljaissa turvaköydestä putoamissuojainlaitteen kautta.
- 4 Nouse tikkaille, ja kun haluttu työskentelykorkeus tikkailta on saavutettu, kiinnitä työasemointikoukku turvaljaiden kiinnityskohdan yläpuolella olevan puolan silmukkaan. Aseta koukku silmukan yläpuolelle ja kierrä se sisään.
- 5 Poista turvaköyden löysyys pitämällä putoamissuojainlaitetta puolan koukun alla ja vetämällä köyttä putoamissuojainlaitteen läpi.
- 6 Jos työskentelet pylväässä, kiinnitä ylälänkki pylvääseen.

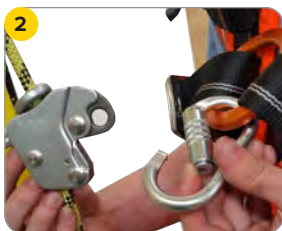
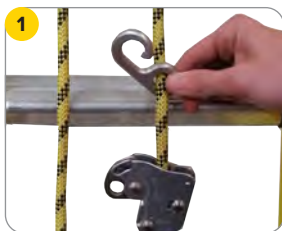

VARMISTA, ETTÄ KÄYTTÄJÄN TURVAVALJAAT OVAT HYVÄSSÄ KUNNOSSA JA ETTÄ NIIDEN SALLITTU KUORMITUS VASTAA KÄYTTÄJÄN PAINOA VARUSTEET MUKAAN LUKIEN.

Pelastaminen

Ennen kuin aloitat

Arvioi työntekijän sijainti ja kunto ja jatka pelastustoimenpiteitä, jos se on turvallista.

- 1 Pidä turvaköydän vapaata päätä lujasti toisessa kädessä. Vedä sitten keltainen vapautusvipu osittain ulos.
- 2 Vedä keltaista vapautusvipua alas aloittaaksesi työntekijän alas laskemisen. Ohjaa laskunopeutta vaihtelemalla nopeutta, jolla köysi kulkee kätesi kautta.
- 3 Pysäytä lasku vapauttamalla keltainen vipu.
- 4 Seuraa työntekijän sijaintia ja vapauta hänen jalkansa, kun ne lähestyvät kiinnitysköysiä.

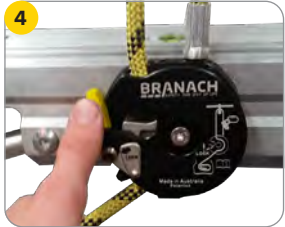
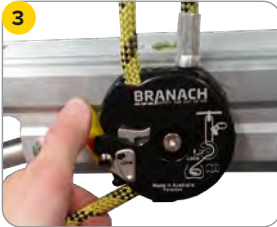
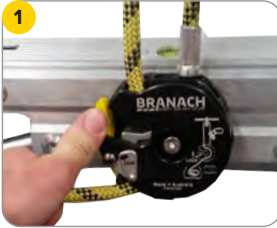

Yhteenveto

Varmista, että työskentelyalue on turvallinen ja putoamisenestolaitteisto on asennettu oikein.

- 1 **Tarkista:** Ennen käyttöä
- 2 **Suorista:** Käytä vesivaakaa
- 3 **Vakauta:** TerrainMaster
- 4 **Varmista:** Kiinnitysköydet
- 5 **Turvaköysi:** Köysi kulkee oikein



Français

Consignes d'utilisation

Le propriétaire de cette échelle/plate-forme doit s'assurer que les consignes d'utilisation sont à la disposition de l'utilisateur. Vous pouvez télécharger ces consignes à partir de notre site Web, **branach.com**.

Cet équipement ne doit être utilisé que par une personne formée et compétente, ou par un utilisateur sous la supervision directe d'une personne formée et compétente.

Les consignes d'utilisation concernent les produits suivants :

Système antichute Euro (FEU-FC)

- Ce produit utilise un kit antichute C.A.M.P S.P.A. (Réf. 256502) qui est conforme aux dispositions de la directive 89/686/CEE du Conseil et à la norme EN 353-2:2002.
- L'utilisateur doit lire à la fois les consignes d'utilisation et les consignes fournies par C.A.M.P. Le distributeur doit s'assurer que ces deux ensembles de consignes sont fournis avec chaque système antichute.

Avant l'utilisation

- Inspectez l'échelle après la livraison.
- Vérifiez visuellement que l'échelle et les accessoires ne sont pas endommagés et peuvent être utilisés en toute sécurité avant chaque utilisation. N'utilisez pas une échelle endommagée. Faites-la réparer par une personne agréée.
- Vérifiez que vous êtes physiquement apte à utiliser une échelle et que l'échelle convient pour la tâche envisagée.
- Avant l'utilisation, l'utilisateur doit prendre connaissance des réglementations de travail en hauteur applicables au site et à l'environnement de travail.
- Des inspections régulières et périodiques sont nécessaires.



Figure 1A



Figure 1B

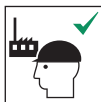

Figure 1C



Figure 1D

FIGURE 1A. L'utilisateur de l'échelle doit consulter ce mode d'emploi avant d'utiliser l'échelle.

FIGURE 1B. Indique le nombre maximum d'utilisateurs autorisés.

FIGURE 1C ET 1D. Ces échelles sont adaptées à un usage professionnel et domestique.

Inspection avant utilisation

Au minimum, les éléments suivants doivent être inspectés avant chaque utilisation ou chaque fois que l'échelle tombe ou subit un choc.

- Rails en fibre de verre fissurés ou endommagés.
- Marches/barreaux endommagés ou manquants.
- Pieds ou corde endommagés.
- Tous les rivets et boulons sont à leur place.
- La date d'inspection de l'échelle n'a pas été dépassée.
- L'échelle entière est propre et sans éléments tels que saleté, huile, graisse, peinture, etc.

Accessoires

- Le mécanisme de blocage du descendeur sur le système antichute fonctionne et n'est pas endommagé ni desserré.
- La corde d'attache ou les accessoires ne sont pas endommagés ni effilochés.
- Le harnais de sécurité est conforme.

NE PAS UTILISER L'ÉCHELLE ET LE DISPOSITIF ANTICHUTE EN CAS DE NON CONFORMITÉ D'UN ÉLÉMENT QUELCONQUE RELEVÉE DURANT L'INSPECTION. FAITES RÉPARER PAR UNE PERSONNE AUTORISÉE.

Directives du système

- La charge totale maximale **sans** le système antichute, outils et équipement inclus, est de 150 kg.
- La charge totale maximale **avec** le système antichute, outils et équipement inclus, est de 120 kg. La charge maximale du système peut être limitée par la valeur nominale du harnais. Le dispositif antichute fourni avec ce système est évalué à 120 kg.
- Le système doit toujours être attaché pour éviter le risque de glissement de l'échelle.
- Avant d'effectuer tout travail sur l'échelle, l'utilisateur doit attacher le crochet de retenue à l'œillet de barreau le plus proche pour contrôler la ligne de corde.
- **N'UTILISEZ PAS DE LANIÈRE ENTRE LE HARNAIS ET LE MOUSQUETON.**

TerrainMaster

- Les pieds du TerrainMaster doivent toujours être placés dans leur position la plus écartée pour une hauteur de marche de 300 mm +/- 15 mm par rapport au sol.

Utilisation de l'échelle



Figure 2A



Figure 2B



Figure 2C



Figure 2D



Figure 2E



Figure 2F



Figure 2G



Figure 2H



Figure 2I



Figure 2J

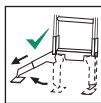

Figure 2K

- Ne dépassez pas la charge totale maximale de l'échelle (consultez l'étiquette de l'échelle).
- Faites particulièrement attention au vent lorsque vous êtes à l'extérieur.
- Utilisez des échelles non conductrices pour les travaux électriques sous tension inévitables.
- Prenez des précautions pour éviter que des enfants montent sur l'échelle.
- Restez face à l'échelle et gardez une prise sûre sur l'échelle pour monter et descendre.
- Conservez en permanence 3 points de contact, sauf si vous utilisez le crochet de retenue.
- Gardez une main sur l'échelle pendant le travail ou prenez des précautions de sécurité supplémentaires si cela n'est pas possible.
- Portez des chaussures adaptées lorsque vous montez sur une échelle.
- Évitez les charges latérales excessives (par exemple le perçage de brique/béton).
- L'équipement transporté, lorsque vous êtes sur une échelle, doit être léger et facile à manipuler.
- Ne passez pas de longues périodes sur une échelle sans pause (la fatigue est un risque majeur).
- Ne déplacez pas l'échelle lorsque vous vous tenez dessus, ni en la prenant par le haut.

FIGURE 2A. N'utilisez pas l'échelle sur une surface molle ou instable. En cas de doute, ARRÊTEZ. NE PRENEZ PAS DE RISQUE.

FIGURE 2B. N'essayez pas d'attraper quelque chose hors de portée.

FIGURE 2C. Ne posez pas l'échelle sur un sol souillé.

FIGURE 2D. Les échelles avec des marches/barreaux doivent être utilisées de manière à ce que les marches/barreaux soient dans une position horizontale et à niveau.

- Attachez l'échelle à une fixation au sol ou murale.

FIGURE 2E. Pour garantir un angle correct, utilisez l'indicateur d'angle sur le rail et/ou la bulle de niveau de la base de TerrainMaster.

FIGURE 2F. Les échelles utilisées pour accéder à un niveau plus élevé doivent dépasser le palier d'au moins 1 mètre et doivent être fixées si nécessaire.

FIGURE 2G. N'utilisez l'échelle que dans le sens indiqué.

FIGURE 2H. Ne faites pas reposer l'échelle sur des surfaces inappropriées. Pour le travail sur un poteau, utilisez une sangle ou une chaîne de poteau Branach associée à une sangle supérieure.

FIGURE 2I. Ne vous tenez pas sur les 3 dernières marches ou les 3 derniers barreaux d'une échelle penchée.

FIGURE 2J. Vérifiez que le mécanisme de blocage est complètement emboîté sur le barreau lorsque l'échelle est étendue. Si le mécanisme de blocage n'est pas parallèle à l'échelle, ajustez-le pour qu'il soit complètement emboîté.

TerrainMaster

- Le TerrainMaster doit toujours être utilisé avec les pieds en position ouverte.

FIGURE 2K. Ne dépassez pas l'inclinaison à laquelle le TerrainMaster peut fonctionner (pente de 15 °). Utilisez la bulle intégrée ou un niveau à bulle pour vous assurer que les marches de l'échelle à plate-forme sont à niveau.

Positionnement et montage de l'échelle

- L'échelle doit être étendue avec les barreaux ou les marches parallèles au sol.
- L'échelle doit être montée sur une surface ferme et stable avec une pente maximale de 15 °.
- Lors du positionnement de l'échelle, tenez compte du risque de collision (par exemple avec des piétons, des véhicules ou des portes).
- Identifiez les risques électriques dans la zone de travail, tels que les lignes aériennes ou tout autre équipement électrique exposé.
- L'échelle doit être posée sur les deux pieds ; elle ne doit pas reposer sur les barreaux ou les marches.
- Les échelles ne doivent pas être posées sur des surfaces glissantes, telles que la glace, des surfaces brillantes ou des surfaces lisses très sales, sauf si des mesures efficaces supplémentaires sont prises pour empêcher l'échelle de glisser ou pour nettoyer suffisamment les surfaces concernées.

Rangement/Entretien

- Il est recommandé de ranger les échelles à l'abri de la lumière directe du soleil, de la chaleur excessive, de l'humidité ou de l'exposition aux éléments.
- Rangez l'échelle dans un endroit sûr où elle ne peut pas être endommagée par des véhicules, des objets lourds ou des matières polluantes.
- Rangez l'échelle en toute sécurité afin qu'elle ne constitue pas un risque de trébuchement ou un obstacle et ne risque pas de tomber et de blesser des personnes.
- Lorsque vous rangez les échelles, pensez aux individus mal intentionnés qui pourraient éventuellement s'en servir pour commettre une infraction et empêchez les enfants ou tout autre individu de les utiliser.
- Les réparations et l'entretien doivent être effectués par une personne compétente et homologuée par Branach, conformément à ses consignes et procédures. Utilisez uniquement les composants et les fixations recommandés par Branach.
- Déconnectez le système d'attache de la structure et rangez-le sur l'échelle, en tendant les attaches pour que les cordes ne soient pas lâches.
- Retirez la corde de sauvetage à l'aide du levier de dégagement pour éliminer toute tension dans la corde et rangez la corde dans le sac fourni.
- Fixez le sac de la corde à l'échelle ou rangez-le dans le véhicule.

TerrainMaster

1. Déploiement du TerrainMaster

Faites glisser le mécanisme de blocage des pieds vers l'extérieur de l'échelle à plate-forme.

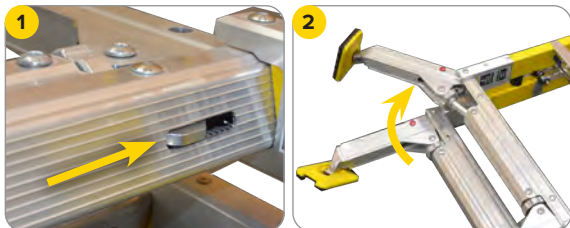

2. Extension du TerrainMaster

- 1 Écartez les pieds du TerrainMaster sur leur réglage le plus large.
- 2 Appuyez sur les boutons avant et arrière des pieds pour les déployer.
- 3 Vérifiez que les boutons de blocage se ré-engagent après le déploiement des pieds.

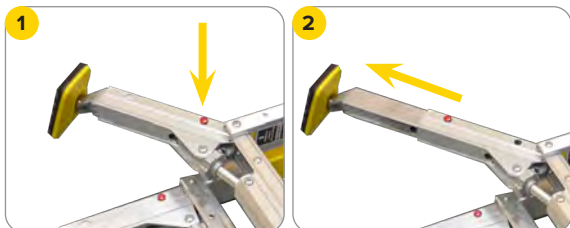

3. Mise à niveau

- 1 Ajustez la hauteur de la marche du TerrainMaster pour qu'elle soit similaire à sa distance.
- 2 Soulevez le pied du TerrainMaster pour libérer toute tension du ressort.
- 3 Tournez la roue de réglage des pieds jusqu'à ce qu'un espace de 2,5 cm (environ) se forme entre le mécanisme de blocage et la roue de réglage.

REMARQUES

- Les derniers ajustements du TerrainMaster sont effectués lorsque l'échelle est installée.
- Le résultat final doit être de 300 mm, +/- 15 mm, de hauteur de marche par rapport au sol.
- La molette d'ajustement doit être remise dans sa position d'origine pour maintenir les pieds fermés pendant le stockage.



4. Vérifiez l'inclinaison et la hauteur des marches

- 1 Utilisez le niveau à bulle pour vérifier que l'angle de l'échelle à plate-forme est correct et que l'échelle est à niveau par rapport au sol. Ajustez les roues du TerrainMaster pour assurer le niveau de l'échelle à plate-forme.
- 2 Vérifiez la présence d'un espace de 300 mm +/- 15 mm entre le sol et le premier barreau.

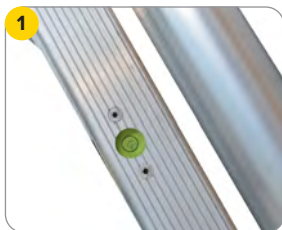

Système antichute Euro (FEU-FC)

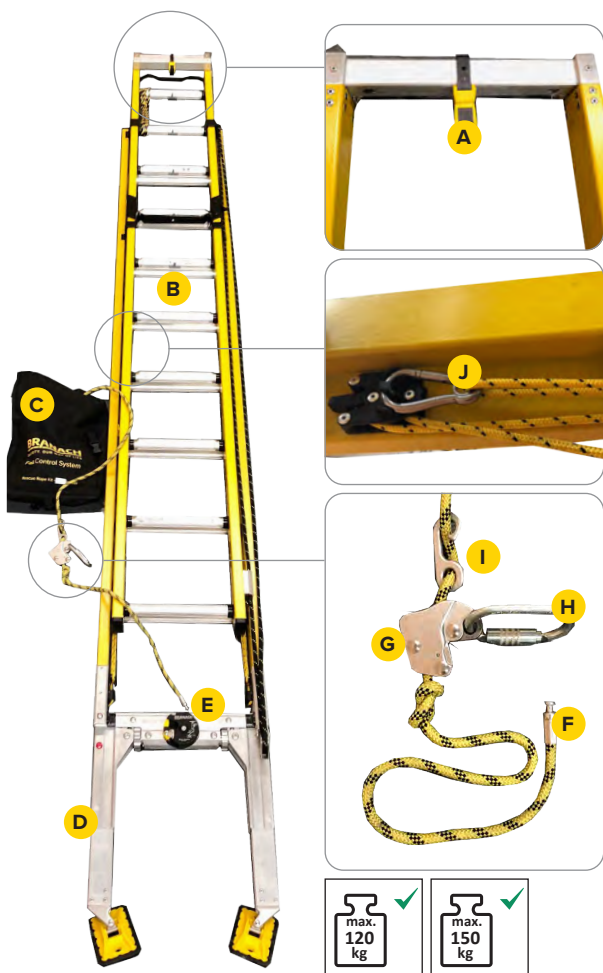

Glossaire

- A** Fixation de la poulie supérieure
- B** Œillet de barreau
- C** Corde de sauvetage
- D** TerrainMaster
- E** Descendeur
- F** Extrémité de corde
- G** Coulisseau de sécurité C.A.M.P.
- H** Mousqueton 3 actions
- I** Crochet de retenue
- J** Longes

Configuration initiale

- 1 Commencez la mise en place en posant l'échelle sur le sol. Vérifiez que la longueur de la corde indiquée sur le sac est supérieure ou égale à la taille de l'échelle utilisée.
- 2 Retirez la corde du sac en tenant l'extrémité.



Connexion de la corde au descendeur

Insérez l'extrémité de la corde dans le trou supérieur droit du descendeur et tirez jusqu'à ce qu'elle soit alignée verticalement avec l'échelle.

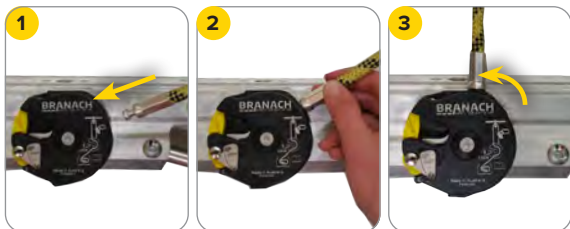

Poulie de filetage

- 1 Faites passer la corde de sauvetage sur le côté droit et insérez-la à travers la fixation de la poulie supérieure dans le sens inverse des aiguilles d'une montre.
- 2 Assurez-vous que la porte de la poulie est fermée une fois que la corde est chargée.



Installation de la corde dans le descendeur

- 1 Faites glisser le cliquet avec les flèches vers la droite.
- 2 Déverrouillez le levier de dégagement jaune.
- 3 Tournez le couvercle dans le sens des aiguilles d'une montre pour exposer la fente d'entrée de la corde.
- 4 Donnez 20 cm de jeu à la corde, puis insérez-la dans la fente avec votre pouce.
- 5 Tournez le couvercle dans le sens des aiguilles d'une montre jusqu'à ce que la corde soit alignée avec la fente de sortie inférieure.
- 6 Tirez sur la corde pour vous assurer qu'elle sort du descendeur.
- 7 Tournez le couvercle dans le sens inverse aux aiguilles d'une montre jusqu'à la position verrouillée.
- 8 Vérifiez que le couvercle ne peut pas tourner et est verrouillé.
- 9 Tirez sur la corde sous le descendeur pour éliminer le jeu.

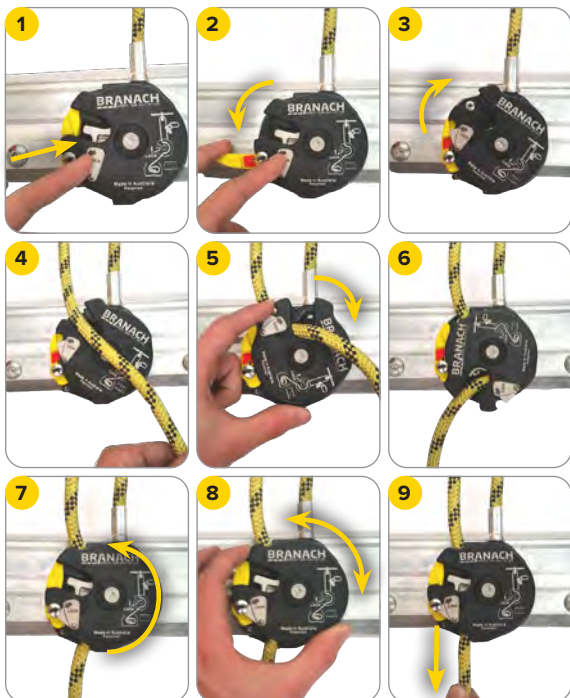

Installation de la longe

Sélectionnez le point d'ancrage : vis de terre, pièce d'ancrage de maçonnerie, poteau. **Fixation au poteau :** attachez la longe de l'échelle autour du poteau ou à la structure. **Fixation au sol ou à la maçonnerie :** percez la surface, insérez une vis de terre ou un ancrage de maçonnerie.

- 1 Relâchez le levier d'attache de la longe à l'arrière de l'échelle et retirez la corde.
- 2 Détachez le crochet d'attache de la longe du logement.
- 3 Détachez la longe du crochet inférieur.
- 4 Étendez les deux longes autour du poteau et attachez-les ensemble ou étendez les longes et fixez-les à une autre structure.
- 5 Tendez les longes avec jusqu'à 20 kg de charge sur chaque longe.

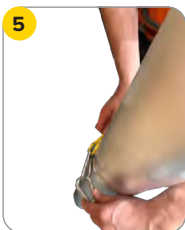

Zone d'attache de la longe

Point d'attache au sol : cherchez à le fixer à plus de 0,8 m des pieds de l'échelle. **Point de fixation au mur :** cherchez à le fixer à une hauteur de 0 à 1,2 m.

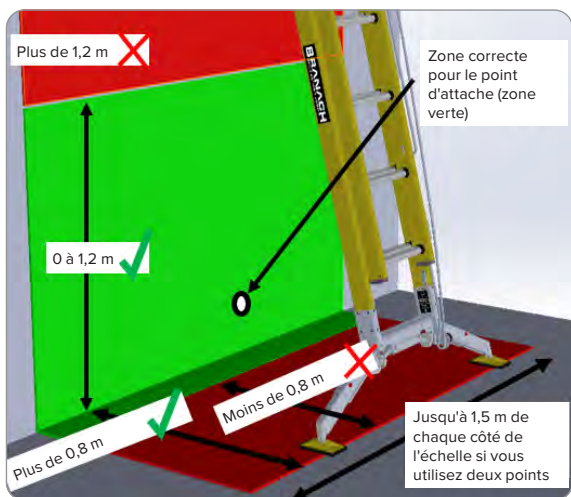

Fixation du harnais au dispositif antichute

- 1 Détachez le crochet de travail de la corde de sauvetage.
- 2 Fixez le point d'attache au niveau de la poitrine du harnais au dispositif antichute. Ne vous attachez jamais au dispositif antichute par l'intermédiaire d'une sangle ou d'un absorbeur, car cela augmente les distances de chute et surcharge le système de l'échelle. L'espace maximum entre la poitrine de l'utilisateur et le dispositif antichute doit être de 30 cm.
- 3 **Important !** Testez le système avant de monter sur l'échelle en faisant bouger l'échelle pour vérifier que les attaches sont tendues et positionnées dans le harnais à partir de la corde de sauvetage via le dispositif antichute.
- 4 Montez sur l'échelle et une fois la hauteur de travail atteinte, attachez le crochet de retenue à un œillet de barre au-dessus du point de fixation du harnais. Placez le crochet au-dessus de l'œillet et tournez-le.
- 5 Éliminez le jeu de la corde de sauvetage en tenant le dispositif antichute sous le crochet du barreau et en tirant la corde à travers le dispositif antichute.
- 6 Si vous travaillez sur un poteau, attachez la sangle supérieure au poteau.

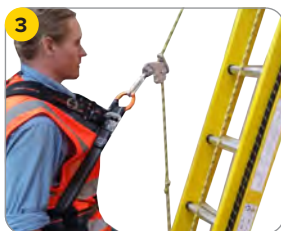
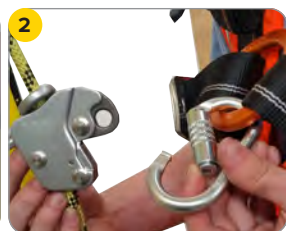
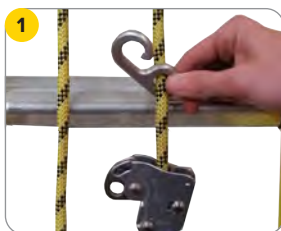

VÉRIFIEZ QUE LE HARNAIS DE SÉCURITÉ PORTÉ PAR L'UTILISATEUR EST EN BON ÉTAT ET QUE LA LIMITE DE CHARGE EST SUFFISANTE POUR LE POIDS DE L'UTILISATEUR, ÉQUIPEMENT INCLUS.

Sauvetage

Avant de commencer

Évaluer la position et l'état du travailleur et n'effectuez la procédure de sauvetage que si elle ne représente pas de danger.

- 1 Tenez fermement l'extrémité libre de la corde de sauvetage dans une main. Retirez ensuite partiellement le levier de déverrouillage jaune.
- 2 Abaissez le levier de déverrouillage jaune pour commencer à faire descendre l'utilisateur. Contrôlez la vitesse de descente en ajustant le défilement de la corde avec votre main.
- 3 Pour arrêter la descente, relâchez le levier jaune.
- 4 Surveillez la position de l'utilisateur et décrochez ses jambes à l'approche des lignes de la longe.

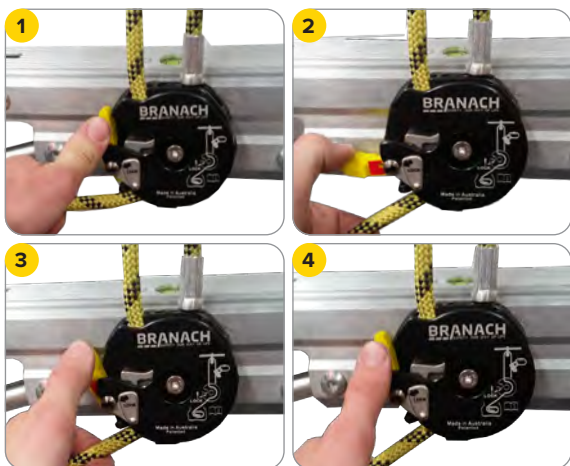

Résumé

Assurez-vous que la zone de travail est sûre et que le système antichute est correctement installé.

- 1 **Inspection** : avant l'utilisation
- 2 **Mise à niveau** : utiliser le niveau à bulle
- 3 **Stabilisation** : TerrainMaster
- 4 **Protection** : longes
- 5 **Corde de sauvetage** : installée correctement

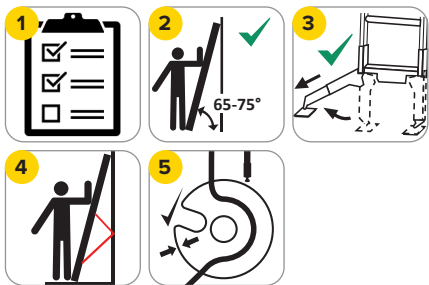

Deutsch

Gebrauchsanleitung

Der Eigentümer/Betreiber dieser Leiter/dieser Plattform muss sicherstellen, dass diese Gebrauchsanleitung dem Benutzer zur Verfügung steht. Sie kann von unserer Website **branach.com** heruntergeladen werden.

Diese Ausrüstung darf nur von einer geschulten und qualifizierten Fachkraft verwendet werden. Ist das nicht der Fall, muss der Benutzer bei der Verwendung der Ausrüstung unter der direkten Aufsicht einer geschulten und qualifizierten Fachkraft stehen.

Die Gebrauchsanleitung gilt für folgende Produkte:

Euro Fallschutzsystem (FEU-FC)

- Dieses Produkt verwendet ein C.A.M.P SPA BLIN KIT (Ref.256502), das den Bestimmungen der Richtlinie 89/686/EWG des Rates und der Norm EN 353-2: 2002 entspricht.
- Der Benutzer muss sowohl die Gebrauchsanleitung als auch die bereitgestellten C.A.M.P Anleitung lesen. Der Händler muss sicherstellen, dass dem Käufer von jedem Fallschutzsystem beide Anleitungen ausgehändigt werden.

Vor der Benutzung

- Überprüfen Sie die Leiter nach der Lieferung.
- Überprüfen Sie vor jedem Gebrauch visuell, ob die Leiter und das Zubehör unbeschädigt sind. Bei der Verwendung müssen Leiter und Zubehör sicher sein. Benutzen Sie keine beschädigte Leiter. Veranlassen Sie die Reparatur durch eine autorisierte Fachkraft.
- Stellen Sie sicher, dass Sie fit genug sind, eine Leiter zu benutzen, und dass die Leiter für die zu verrichtende Arbeit geeignet ist.
- Vor der Verwendung muss sich der Benutzer mit den für seinen Standort und seine Arbeitsumgebung geltenden Vorschriften für das Arbeiten in der Höhe vertraut machen.
- Regelmäßig wiederkehrende Inspektionen sind erforderlich.



Abb. 1A



Abb. 1B



Abb. 1C



Abb. 1D

ABB. 1A. Der Benutzer der Leiter muss vor ihrer Verwendung diese Gebrauchsanleitung lesen.

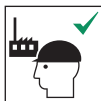
ABB. 1B. Gibt die maximal zulässige Anzahl von Benutzern an.

ABB. 1C UND 1D. Diese Leitern sind für den professionellen sowie häuslichen Gebrauch geeignet.

Inspektion vor der Benutzung

Vor jeder Benutzung oder nachdem die Leiter zu Boden gefallen ist oder einem Stoß ausgesetzt wurde, müssen mindestens die folgenden Dinge überprüft werden:

- Rissige oder beschädigte GFK-Handläufe.
- Beschädigte oder fehlende Stufen/Sprossen.
- Beschädigte Füße und Seile.
- Alle Nieten und Schrauben müssen an den richtigen Stellen sitzen und festgezogen sein.
- Der Termin für die Leiterinspektion wurde nicht verpasst.
- Die gesamte Leiter muss frei von Verunreinigungen wie Schmutz, Öl, Fett, Farbe usw. sein.

Zubehör

- Die Verriegelungseinrichtung der Abseilvorrichtung am Fallschutzsystem funktioniert und ist nicht beschädigt oder locker.
- Das Halteseil oder die Befestigungselemente sind nicht beschädigt oder ausgefranst.
- Das Sicherheitsgeschirr entspricht den Anforderungen.

VERWENDEN SIE DIE LEITER- UND DAS ABSTURZSICHERUNGSSYSTEM NICHT, WENN NICHT ALLE TEILE DEN INSPEKTIONSPROZESS BESTANDEN HABEN. VERANLASSEN SIE DIE REPARATUR DURCH EINE AUTORISIERTE FACHKRAFT.

Systemrichtlinien

- Maximale Gesamtlast **ohne** Absturzsicherung, einschließlich Werkzeuge und Ausrüstung: 150 kg.
- Maximale Gesamtlast **mit** Absturzsicherung, einschließlich Werkzeuge und Ausrüstung: 120 kg. Die maximale Belastung des Systems kann begrenzt sein und die Angaben auf dem Sicherheitsgeschirr sind zu beachten. Das mit diesem System gelieferte Absturzsicherungsgerät ist nur für eine Belastung von 120 kg ausgelegt.
- Das System muss immer gesichert werden, um die Gefahr des Zurückrutschens der Leiter zu verhindern.
- Bevor Arbeiten von der Leiter aus durchgeführt werden dürfen, muss der Benutzer den Arbeitspositionierungshaken der nächstgelegenen Sprossenöse anbringen, um das Halteseil zu zentrieren.
- **VERWENDEN SIE KEIN VERBINDUNGSELEMENT ZWISCHEN DEM SICHERHEITSGESCHIRR UND DER SEILHALTEVORRICHTUNG.**

TerrainMaster

- Die Beine der TerrainMaster müssen immer in die breiteste Position ausgefahren werden, so dass eine Stufenhöhe von 300 mm +/-15 mm zum Boden möglich ist.

Benutzung der Leiter



Abb. 2A



Abb. 2B



Abb. 2C



Abb. 2D



Abb. 2E



Abb. 2F



Abb. 2G



Abb. 2H



Abb. 2I



Abb. 2J



Abb. 2K

- Überschreiten Sie nicht die maximale Gesamtbelastung für die Leiter (siehe Aufkleber auf der Leiter).
- Seien Sie besonders vorsichtig bei Wind im Freien.
- Benutzen Sie bei Arbeiten, die zwangsläufig an Spannung führenden Leitungen durchgeführt werden müssen, nichtleitende Leitern.
- Treffen Sie Vorkehrungen, damit Kinder nicht auf der Leiter spielen.
- Beim Auf- und Absteigen müssen Sie Ihren Blick auf der Leiter lassen und sich sicher daran festhalten.
- Halten Sie immer 3 Berührungspunkte ein, es sei denn, der Arbeitspositionierungshaken ist eingehakt.
- Halten Sie sich während der Arbeit fest oder treffen Sie zusätzliche Sicherheitsvorkehrungen, wenn Sie dies nicht können.
- Tragen Sie beim Klettern auf einer Leiter dafür geeignete Schuhe.
- Vermeiden Sie übermäßige seitliche Belastungen (z. B. beim Bohren in Ziegel/Beton).
- Die bei der Benutzung einer Leiter mitgeführte Ausrüstung sollte leicht und einfach zu handhaben sein.
- Verbringen Sie keine langen Zeiträume ohne Pausen auf einer Leiter (Müdigkeit stellt ein ernsthaftes Risiko dar).
- Bewegen Sie die Leiter nicht, wenn Sie oben auf ihr oder auf einer Sprosse stehen.

ABB. 2A. Benutzen Sie die Leiter nicht auf unbefestigtem oder instabilem Boden/Untergrund. Setzen Sie sie NICHT ein, wenn Sie sich nicht sicher sind. **GEFÄHRDEN SIE NICHT IHRE SICHERHEIT.**

ABB. 2B. Greifen Sie nicht zu weit vor.

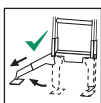
ABB. 2C. Stellen Sie die Leiter nicht auf einem stark verschmutzten Boden auf.

ABB. 2D. Leitern mit Stufen/Sprossen sind so zu verwenden, dass sich die Stufen/Sprossen in einer ebenen, horizontalen Position befinden.

- Sichern Sie die Leiter durch eine Boden- oder Wandbefestigung.

ABB. 2E. Um den korrekten Winkel zu gewährleisten, verwenden Sie die auf der Handläufen markierte Winkelanzeige bzw. die Wasserwaage im Sockel der TerrainMaster.

ABB. 2F. Leitern, die für den Zugang zu einer höheren Ebene verwendet werden, müssen mindestens 1 Meter über den Anlegepunkt ausgefahren und ggf. gesichert werden.

ABB. 2G. Verwenden Sie die Leiter nur in der angegebenen Richtung.

ABB. 2H. Lehnen Sie die Leiter nicht gegen ungeeignete Oberflächen. Für die Arbeit am Strompfosten verwenden Sie einen Strompfostengurt oder eine Strompfostenkette von Branach in Kombination mit einem oberen Zurrgurt.

ABB. 2I. Stellen Sie sich nicht auf die oberen 3 Stufen/Sprossen einer angelehnten Leiter.

ABB. 2J. Achten Sie beim Ausfahren der Leiter darauf, dass die Verriegelungsvorrichtung vollständig in die Sprosse eingerastet ist. Wenn die Verriegelungsvorrichtung nicht parallel zur Leiter steht, stellen Sie sie so ein, dass sie vollständig eingerastet ist.

TerrainMaster

- Bei der Benutzung müssen sich die Füße der TerrainMaster immer in geöffneter Position befinden.

ABB. 2K. Die TerrainMaster darf nicht an einem zu schrägen Bodenprofil (max. 15 Grad Gefälle) eingesetzt werden. Benutzen Sie die eingebaute Wasserwaage oder Ihre eigene Wasserwaage, um sicherzustellen, dass die Trittstufen der Plattformleiter nivelliert sind.

Positionieren und Aufstellen der Leiter

- Die Leiter sollte so ausgefahren sein, dass die Sprossen oder Stufen eben zum Boden sind.
- Die Leiter muss auf einer festen, unbeweglichen Oberfläche mit einem maximalen Gefälle von 15 Grad aufgestellt werden.
- Berücksichtigen Sie beim Positionieren der Leiter, dass die Leiter ein Kollisionshindernis (z. B. durch Fußgänger, Fahrzeuge oder Türen) darstellen kann.
- Ermitteln Sie alle elektrischen Risiken im Arbeitsbereich, wie z. B. Freileitungen oder andere exponierte elektrische Geräte.
- Die Leiter muss auf beiden Füßen stehen und darf nicht durch Sprossen oder Stufen abgestützt werden.
- Leitern dürfen nicht auf rutschigen Oberflächen - wie z. B. Eis, blanken Oberflächen oder stark verschmutzten festen Oberflächen - aufgestellt werden, es sei denn es wurden zusätzliche wirksame Maßnahmen ergriffen, um ein Abrutschen der Leiter zu verhindern oder wenn sichergestellt wurde, dass verunreinigte Oberflächen ausreichend gesäubert wurden.

Lagerung / Instandhaltung

- Es wird empfohlen, Leitern vor direkter Sonneneinstrahlung, übermäßiger Hitze, Feuchtigkeit oder Witterungseinflüssen zu schützen.
- Lagern Sie die Leiter an einem sicheren Ort, an dem sie nicht durch Fahrzeuge, schwere Gegenstände oder Verunreinigungen beschädigt werden kann.
- Lagern Sie die Leiter so sicher, dass sie nicht zu einer Stolperfalle oder einem Hindernis wird und nicht herunterfallen und Personen verletzen kann.
- Achten Sie bei der Lagerung von Leitern darauf, dass diese nicht von Kriminellen benutzt werden können, um sich unbefugt Zutritt zu verschaffen, und dass Kinder und nicht berechnigte Personen die Leiter nicht besteigen können.
- Reparaturen und Wartungen sollten von einer Fachkraft, die von Branach qualifiziert wurde, in Übereinstimmung mit den Anweisungen und Verfahren von Branach durchgeführt werden. Verwenden Sie nur die von Branach empfohlenen Komponenten und Befestigungselemente.
- Lösen Sie das Haltegurtsystem von der Struktur und verstauen Sie es wieder auf der Leiter, wobei Sie die Haltegurte so spannen, dass die Seile nicht locker sind.
- Nehmen Sie das Rettungsseil mit dem Entriegelungshebel ab, um das Seil zu entspannen, und verstauen Sie das Seil im mitgelieferten Seilsack.
- Befestigen Sie den Seilsack an der Leiter oder lagern Sie ihn im Fahrzeug.

TerrainMaster

1. Einsatz der TerrainMaster

Schieben Sie die Beinverriegelungsvorrichtung zur Außenseite der Podestleiter.

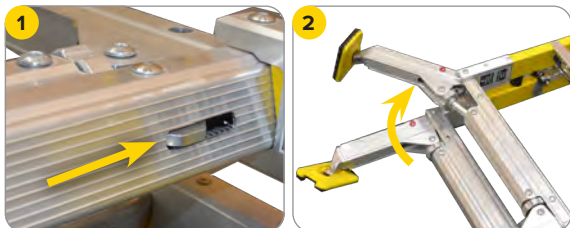

2. Ausfahren der TerrainMaster

- 1 Fahren Sie die Beine der TerrainMaster in die breiteste Stellung aus.
- 2 Drücken Sie die Verriegelungsknöpfe vorne und hinten, um das Bein auszufahren.
- 3 Stellen Sie sicher, dass die Verriegelungsknöpfe in der ausgefahrenen Beinposition einrasten.

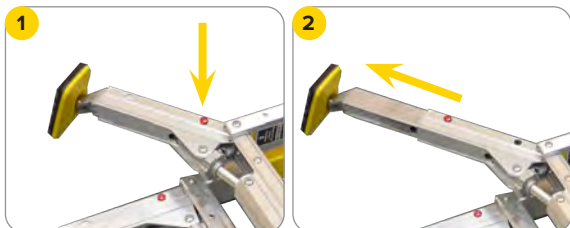

3. Nivellierung

- 1 Stellen Sie die Stufenhöhe der TerrainMaster so ein, dass sie dem Stufenabstand entspricht.
- 2 Entlasten Sie das Bein der TerrainMaster, um die Federspannung zu beseitigen.
- 3 Drehen Sie das Beinverstellrad, bis ein Spalt von ca. 2,5 cm zwischen der Verriegelungsvorrichtung und dem Verstellrad entsteht.

ANMERKUNGEN

- Die endgültigen Anpassungen an der TerrainMaster werden vorgenommen, sobald die Leiter aufgestellt ist.
- Das Endergebnis sollte 300 mm +/- 15 mm Stufenhöhe vom Boden betragen.
- Das Schraubendrehrad muss in die ursprüngliche Position zurückgedreht werden, damit die Beine bei der Lagerung geschlossen bleiben.



4. Neigung und Stufenhöhe überprüfen

- 1 Mit Hilfe der Wasserwaage stellen Sie sicher, dass die Podestleiter im richtigen Winkel steht und sich entsprechend dem Gelände anpasst. Passen Sie die Verstellräder der TerrainMaster an, um die Höhe der Podestleiter sicherzustellen.
- 2 Stellen Sie sicher, dass vom Boden bis zur ersten Leitersprosse ein Schritt von 300 mm +/- 15 mm gegeben ist.

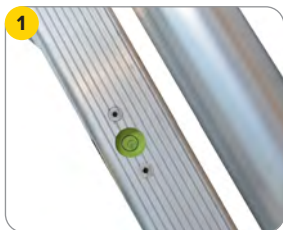

Euro Fallschutzsystem (FEU-FC)



Glossar

- A** Obere Seilrollenaufhängung
- B** Leitersprossenöse
- C** Rettungsseil
- D** TerrainMaster
- E** Abseilvorrichtung
- F** Seilende
- G** Camp-Seilgreifer
- H** Karabinerhaken mit 3-fach Sicherung
- I** Arbeitspositionierungshaken
- J** Haltegurte

Erstmaliger Aufbau

- 1 Beginnen Sie mit dem Aufbau, indem Sie die Leiter auf den Boden legen. Prüfen Sie, ob die Größe der Seiltasche der Leiter größer oder gleich der Größe der verwendeten Leiter ist.
- 2 Nehmen Sie das Seil aus der Tasche, wobei Sie das Ende des Seils in der Hand halten.



Seilverbindung zur Abseilvorrichtung

Stecken Sie das Seilende in das obere rechte Aufnahmeloch der Abseilvorrichtung und ziehen Sie die Halterung fest, bis die Halterung vertikal mit der Leiter ausgerichtet ist.

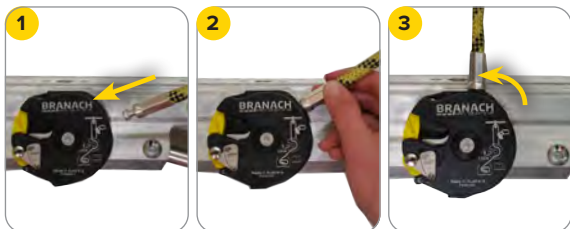

Seilrollen einfädeln

- 1 Führen Sie das Seil auf der rechten Seite nach oben und das Rettungsseil gegen den Uhrzeigersinn durch die obere Seilrollenaufhängung.
- 2 Stellen Sie sicher, dass der Seilrollenausgang geschlossen ist, sobald das Seil geladen ist.



Abseilvorrichtung vollständig einrichten

- 1 Schieben Sie die Daumenraste mit den Pfeilen nach rechts.
- 2 Entriegeln Sie den gelben Freigabehebel.
- 3 Drehen Sie die Abdeckung im Uhrzeigersinn, um den Seileintrittsschlitz freizulegen.
- 4 Lassen Sie dem Seil 20 cm Spiel und führen Sie es mit dem Daumen in den Schlitz ein.
- 5 Drehen Sie die Abdeckplatte im Uhrzeigersinn, bis das Seil mit dem unteren Seilaustrittsschlitz ausgerichtet ist.
- 6 Ziehen Sie das Seil nach unten, um sicherzustellen, dass es aus der Abseilvorrichtung vorsteht.
- 7 Drehen Sie die Abdeckplatte gegen den Uhrzeigersinn in die Vierregelungsposition.
- 8 Stellen Sie sicher, dass sich die Abdeckung nicht drehen kann und verriegelt ist.
- 9 Ziehen Sie das Seil von unterhalb der Abseilvorrichtung nach unten, bis die Rettungsleine nicht mehr durchhängt.

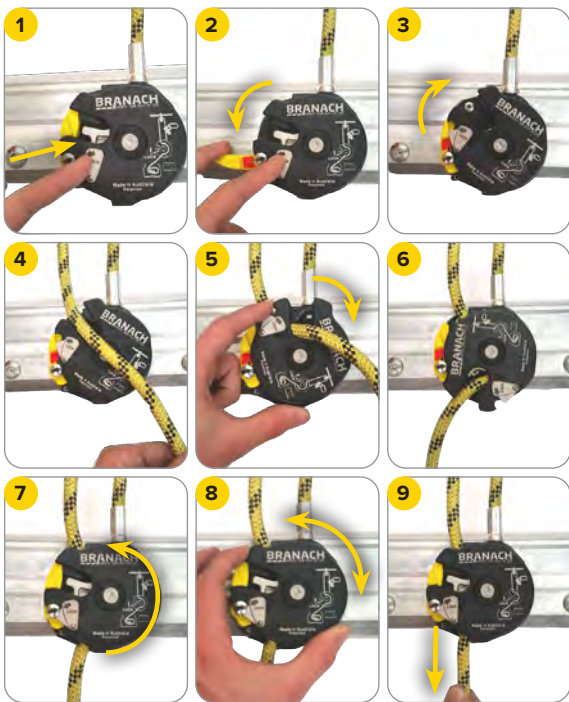

Haltegurteinrichtung

Wählen Sie einen Ankerpunkt aus:

Weichbodenschraube, Maueranker, Strompfosten.

Strompfosten: Befestigen Sie die Leiterhaltegurte um den Strompfosten oder an der Struktur. **Boden- oder Mauerbefestigung:** Bohren Sie in die Oberfläche und setzen Sie die Bodenschraube bzw. den Maueranker.

- 1 Drücken Sie den Hebel des Haltegurts an der Rückseite der Leiter zurück und ziehen Sie das Seil heraus.
- 2 Lösen Sie den Haken des Haltegurts vom Gehäuse.
- 3 Lösen Sie den Haltegurt vom unteren Einhakpunkt.
- 4 Legen Sie beide Haltegurte um den Strompfosten, befestigen Sie sie mit den Karabinerhaken oder verlängern Sie die Haltegurte bis zu einer anderen Struktur und befestigen Sie sie mit Karabinerhaken.
- 5 Jeder Haltegurt kann mit einer Last von bis zu 20 kg belastet werden.



Haltegurtzone

Bodenbefestigungspunkt: Sie sollten einen Abstand von mehr als 0,8 m zu den Leiterfüßen einhalten.

Wandbefestigungspunkt: Sie sollten einem Bereich von 0 - 1,2 m über dem Boden einhalten.

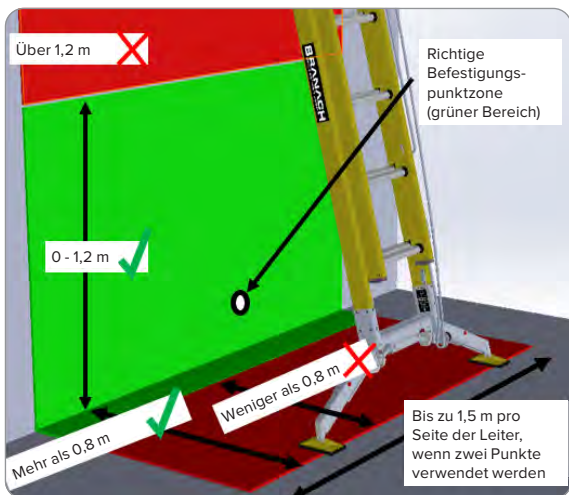

Befestigen Sie das Sicherheitsgeschirr an der Absturzsicherungsrichtung

- 1 Befreien Sie den Haken für die Arbeitsposition vom Rettungsseil.
- 2 Befestigen Sie den Brustpunkt am Sicherheitsgeschirr an der Absturzsicherungsrichtung. Stellen Sie niemals eine Verbindung zur Fallschutzvorrichtung über ein Verbindungselement oder einen Falldämpfer her, da sich dadurch die Fallstrecken verlängern und das Leitersystem überlastet wird. Der maximale Abstand zwischen der Brust des Benutzers und der Fallschutzvorrichtung sollte 30 cm betragen.
- 3 **Wichtig!** Testen Sie das System vor dem Besteigen der Leiter, indem Sie die Leiter hin und her schaukeln, um sicherzustellen, dass das Spannseil gespannt ist und über die Auffangvorrichtung des Rettungsseils im Sicherheitsgeschirr sitzt.
- 4 Steigen Sie die Leiter hinauf und befestigen Sie nach Erreichen der gewünschten Arbeitshöhe auf der Leiter den Arbeitspositionierungshaken an einer Sprossenöse oberhalb des Befestigungspunktes der Sicherheitsgeschirrs. Bringen Sie den Haken über der Öse an und fädeln Sie ihn ein.

- 5 Beseitigen Sie den Durchhang des Rettungsseils, indem Sie die Seilgreifer unter die Sprossenhaken halten und das Seil durch die Auffangvorrichtung ziehen.
- 6 Wenn Sie Arbeiten an einem Strompfosten durchführen, befestigen Sie den oberen Teil des Zurrgurts am Strompfosten.

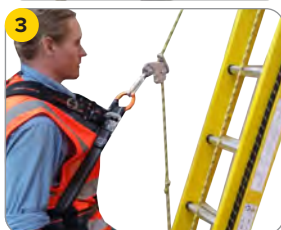
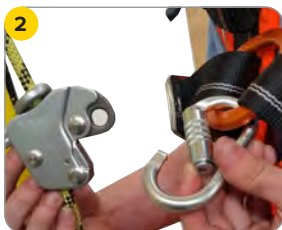
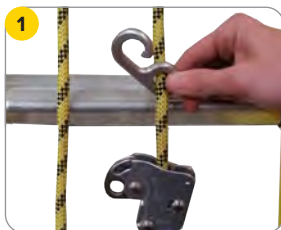

STELLEN SIE SICHER, DASS DAS VOM BENUTZER GETRAGENE SICHERHEITSGESCHIRR IN GUTEM ZUSTAND IST UND EINE TRAGFÄHIGKEIT AUFWEIST, DIE DEM GEWICHT DES BENUTZERS EINSCHLIESSLICH DER AUSRÜSTUNG ENTSPRICHT.

Rettung

Bevor Sie beginnen

Beurteilen Sie die Position und die Verfassung des Arbeiters und fahren Sie mit dem Rettungsvorgang fort, wenn dies gefahrlos möglich ist.

- 1 Halten Sie das freie Ende des Rettungsseils mit einer Hand fest. Drücken Sie dann den gelben Entriegelungshebel etwas nach unten.
- 2 Drücken Sie dann den gelben Entriegelungshebel weiter nach unten, um das Absenken des rettungsbedürftigen Arbeiters zu starten. Steuern Sie die Absenkgeschwindigkeit, indem Sie die Geschwindigkeit variieren, mit der das Seil durch Ihre Hand läuft.

- 3 Lassen Sie den gelben Hebel los, um den Absenkvorgang zu stoppen.
- 4 Überwachen Sie die Position des rettungsbedürftigen Arbeiters und befreien Sie seine Beine, wenn sie sich den Halteseilen nähern.

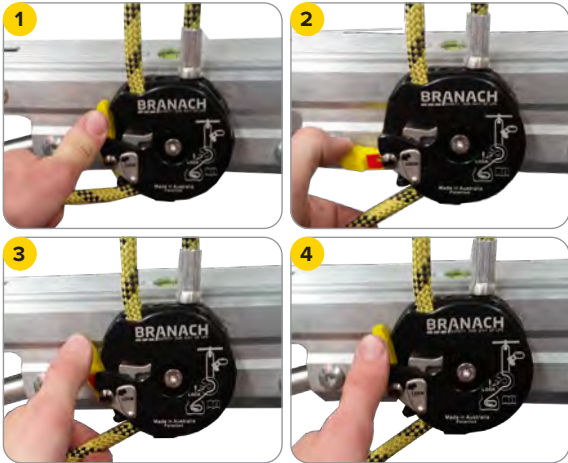

Zusammenfassung

Sorgen Sie dafür, dass der Arbeitsbereich sicher ist und das Fallschutzsystem ordnungsgemäß eingerichtet ist.

- 1 **Inspizieren:** Vor der Benutzung
- 2 **Nivellieren:** Verwenden Sie die Wasserwaage
- 3 **Stabilisieren:** TerrainMaster öffnen
- 4 **Sichern:** Halteseile
- 5 **Rettungsseil:** Richtig eingefädelt

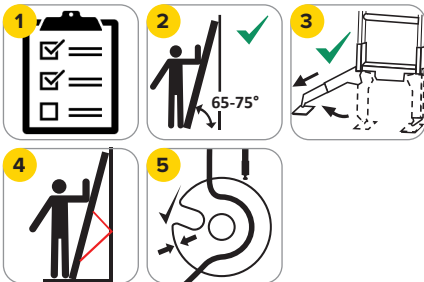

Italiano

Istruzioni per l'utilizzatore

Il proprietario di questa scala/scala con piattaforma deve assicurarsi di aver messo a disposizione dell'utilizzatore le Istruzioni per l'uso. Sono disponibili per il download dal nostro sito web, **branch.com**.

Questa apparecchiatura deve essere utilizzata solo da una persona preparata e competente; in alternativa, l'utilizzatore deve operare sotto la diretta supervisione di una persona preparata e competente.

Le istruzioni per l'uso riguardano i seguenti prodotti:

Euro Fall Control System (FEU-FC)

- Questo prodotto utilizza un kit BLIN KIT (Rif.256502) C.A.M.P. S.P.A., conforme alle disposizioni della Direttiva del Consiglio 89/686/CEE e alla normativa EN 353-2:2002.
- L'utilizzatore deve leggere sia le Istruzioni per l'uso che le Istruzioni C.A.M.P. fornite. Il distributore deve assicurarsi che entrambe vengano date in dotazione con ciascun sistema anti-caduta.

Prima dell'uso

- Ispezionare la scala dopo la consegna.
- Controllare visivamente che la scala e gli accessori siano integri e sicuri da usare prima di ogni utilizzo. Non utilizzare una scala danneggiata. Organizzare le riparazioni ad opera di una persona autorizzata.
- Assicurarsi di essere abbastanza in forma per usare una scala e che la scala sia adatta al compito.
- Prima dell'uso, l'utilizzatore deve essere a conoscenza delle norme relative al lavoro in quota applicabili alla sua posizione geografica e al suo ambiente di lavoro.
- Sono necessarie ispezioni regolari e periodiche.



Figura 1A



Figura 1B



Figura 1C



Figura 1D

FIGURA 1A. L'utilizzatore della scala deve rifarsi al presente manuale di istruzioni prima di utilizzare la scala.

FIGURA 1B. Indica il numero massimo di utilizzatori consentiti.

FIGURA 1C E 1D. Queste scale sono adatte per uso professionale e domestico.

Ispezione prima dell'uso

Come minimo, gli elementi seguenti devono essere ispezionati prima di ogni utilizzo o dopo che la scala è caduta o è stata urtata.

- Montanti in fibra di vetro incrinati o danneggiati.
- Gradini/pioli danneggiati o mancanti.
- Piedi e fune danneggiati.
- Tutti i rivetti e i bulloni sono a posto.
- La data di ispezione della scala non è stata superata.
- L'intera scala è priva di contaminanti come sporco, olio, grasso, vernice, ecc.

Accessori

- Il dispositivo di bloccaggio della discesa sul sistema anti-caduta funziona e non è danneggiato o allentato.
- La cinghia o gli elementi di fissaggio non sono danneggiati o sfilacciati.
- L'imbracatura di sicurezza è conforme.

NON UTILIZZARE LA SCALA E IL DISPOSITIVO DI CONTROLLO ANTI-CADUTA, A MENO CHE TUTTI GLI ELEMENTI ABBIANO SUPERATO IL PROCESSO DI ISPEZIONE. ORGANIZZARE LE RIPARAZIONI AD OPERA DI UNA PERSONA AUTORIZZATA.

Linee guida del sistema

- Carico totale massimo **senza** dispositivo anti-caduta, inclusi strumenti e attrezzature: 150 kg.
- Carico totale massimo **con** dispositivo anti-caduta, inclusi strumenti e attrezzature: 120 kg. Il carico massimo del sistema può essere limitato dalla portata indicata sull'imbracatura. Il dispositivo anti-caduta fornito con questo sistema ha una portata nominale di 120 kg.
- Il sistema deve essere sempre fissato per evitare il rischio di scivolamento all'indietro della scala.
- Prima di eseguire qualsiasi lavoro dalla scala, l'utilizzatore deve fissare il gancio della posizione di lavoro all'occhiello del piolo più vicino per trattenere la fune.
- **NON UTILIZZARE UN CORDINO TRA L'IMBRACATURA E IL DISPOSITIVO ANTI-CADUTA SCORREVOLE SULLA FUNE.**

TerrainMaster

- Le gambe di TerrainMaster devono essere sempre dispiegate nella loro posizione più ampia, lasciando un'altezza di 300 mm +/- 15 mm del gradino da terra.

Uso della scala



Figura 2A



Figura 2B



Figura 2C



Figura 2D



Figura 2E



Figura 2F



Figura 2G



Figura 2H



Figura 2I



Figura 2J



Figura 2K

- Non superare il carico massimo totale previsto per la scala (fare riferimento all'etichetta della scala).
- Prestare particolare attenzione al vento quando si è all'aperto.
- Utilizzare scale non conduttive per lavori sotto tensione elettrica che non si possono evitare.
- Prendere precauzioni per evitare che i bambini giochino sulla scala.
- Mantenere una presa sicura sulla scala e rimanere rivolti verso di essa durante la salita e la discesa.
- Mantenere sempre 3 punti di contatto, a meno che il gancio della posizione di lavoro non sia in uso.
- Mantenere la presa con le mani mentre si lavora o adottare ulteriori precauzioni di sicurezza se ciò non è possibile.
- Indossare calzature adeguate quando si sale su una scala.
- Evitare carichi laterali eccessivi (es. foratura di mattoni/cemento).
- L'attrezzatura trasportata durante l'utilizzo di una scala deve essere leggera e facile da maneggiare.
- Non passare lunghi periodi su una scala senza fare delle pause (la fatica è un rischio serio).
- Non spostare la scala quando la si sta usando o si è in cima ad essa.

FIGURA 2A. Non utilizzare la scala su una base non salda o instabile. Se non si è sicuri, FERMARSI. NON RISCHIARE LA PROPRIA SICUREZZA.

FIGURA 2B. Non sporgersi eccessivamente.

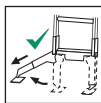
FIGURA 2C. Non erigere la scala su un terreno fortemente contaminato.

FIGURA 2D. Le scale con gradini/pioli devono essere utilizzate in modo che i gradini/pioli siano in una posizione orizzontale e piana.

- Attaccare la scala a un fissaggio a terra o a parete.

FIGURA 2E. Per garantire l'angolo corretto, usare l'indicatore di angolo indicato sul montante e/o la livella a bolla nella base di TerrainMaster.

FIGURA 2F. Le scale utilizzate per avere accesso a un livello superiore devono essere estese di almeno 1 metro al di sopra del punto al quale si vuole accedere e fissate, se necessario.

FIGURA 2G. Utilizzare la scala solo nella direzione indicata.

FIGURA 2H. Non appoggiare la scala su superfici non adatte. Per i lavori sui pali, utilizzare una cinghia per palo o una catena per palo Branach, in combinazione con una fune di fissaggio superiore.

FIGURA 2I. Non salire sugli ultimi 3 gradini/pioli di una scala inclinata.

FIGURE 2J. Accertarsi che il dispositivo di bloccaggio sia completamente agganciato al piolo quando si estende la scala. Se il dispositivo di bloccaggio non è parallelo alla scala, regolarlo in modo che sia completamente agganciato.

TerrainMaster

- Utilizzare sempre con i piedi di TerrainMaster in posizione aperta.

FIGURA 2K. Non superare il livello di inclinazione al quale TerrainMaster può operare (inclinazione di 15°). Utilizzare la livella a bolla integrata per assicurarsi che i gradini della scala con piattaforma siano in piano.

Posizionamento e montaggio della scala

- La scala deve essere estesa con i pioli o i gradini paralleli al suolo.
- La scala deve essere montata su una superficie ferma e inamovibile con una pendenza massima di 15°.
- Quando si posiziona la scala, tenere in considerazione il rischio di collisione con la scala (ad esempio, da parte di pedoni, veicoli o porte).
- Identificare eventuali rischi elettrici nell'area di lavoro, come cavi elettrici sovrastanti o altre apparecchiature elettriche scoperte.
- La scala dovrebbe appoggiare su entrambi i piedi, senza essere supportata da pioli o gradini.
- Le scale non devono essere posizionate su superfici scivolose (ghiaccio, superfici lucidate o superfici rigide significativamente contaminate), a meno che non vengano prese efficaci misure aggiuntive per evitare che la scala scivoli o per garantire che le superfici contaminate siano sufficientemente pulite.

Conservazione / cura

- Si consiglia di riporre le scale lontano dalla luce solare diretta, dal calore eccessivo, dall'umidità e al riparo dagli agenti atmosferici.
- Conservare la scala in un luogo sicuro dove non possa essere danneggiata da veicoli, oggetti pesanti o contaminanti.
- Riporre la scala in modo sicuro, così che non rappresenti un pericolo di inciampo o un ostacolo e non possa cadere e ferire le persone.
- Quando si ripongono le scale, valutare la possibilità di impedirne l'uso da parte di criminali per ottenere un eventuale accesso non autorizzato e assicurarsi che i bambini e le persone non possano salire sulla scala.
- Le riparazioni e la manutenzione devono essere eseguite da una persona competente che abbia ottenuto la qualifica da Branach, in conformità alle istruzioni e alle procedure di Branach. Utilizzare solo componenti e dispositivi di fissaggio consigliati da Branach.
- Scollegare il sistema di imbracatura dalla struttura e riporlo sulla scala, applicando tensione sulle funi in modo che non siano allentate.
- Rimuovere la fune di salvataggio utilizzando la leva di rilascio per eliminare qualsiasi tensione dalla fune e riporre la fune nella custodia fornita.
- Attaccare la sacca portafune alla scala o riporla nel veicolo.

TerrainMaster

1. Apertura di TerrainMaster

Far scorrere il fermo del blocco delle gambe verso l'esterno della scala con piattaforma.

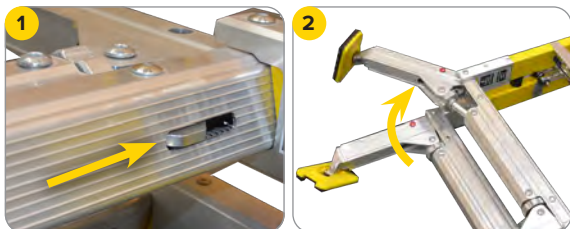

2. Estensione di TerrainMaster

- 1 Estendere le gambe di TerrainMaster fino a raggiungere la posizione di massima estensione.
- 2 Premere i pulsanti della gamba anteriore e posteriore per estendere la gamba.
- 3 Verificare che i pulsanti di blocco siano reinseriti una volta raggiunta la posizione di estensione delle gambe.

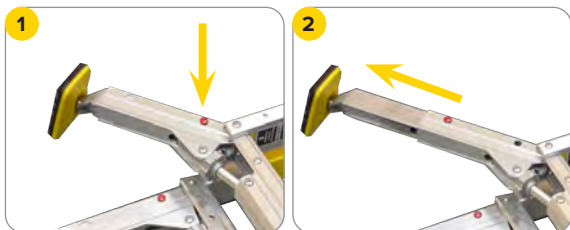

3. Livellamento

- 1 Regolare l'altezza del primo gradino di TerrainMaster in modo che sia simile alla distanza tra i gradini.
- 2 Togliere qualsiasi peso dalla gamba di TerrainMaster per eliminare la tensione della molla.
- 3 Girare la rotella di regolazione delle gambe fino a formare uno spazio di 2,5 cm (approssimativo) tra il fermo e la rotella di regolazione.

NOTE

- Le modifiche finali a TerrainMaster verranno apportate una volta che la scala sarà stata eretta.
- Il risultato finale dovrebbe essere un'altezza del gradino da terra di 300 mm +/- 15 mm.
- La ruota girevole a vite deve essere riavvitata nella posizione originale per bloccare le gambe in posizione chiusa, quando si ripone la scala.

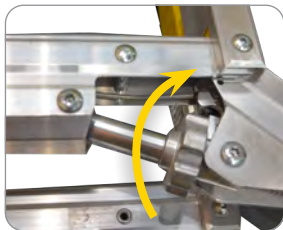

4. Selezionare inclinazione e altezza gradino

- 1 Usare la livella a bolla per assicurarsi che la scala con piattaforma sia posizionata all'angolo corretto e, di conseguenza, in piano con il terreno. Regolare le ruote di TerrainMaster per garantire che la scala con piattaforma sia in piano.
- 2 Assicurarsi che ci sia una distanza da terra al primo piolo di 300 mm +/- 15 mm, pari a quella di un gradino.

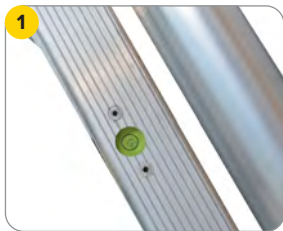

Euro Fall Control System (FEU-FC)

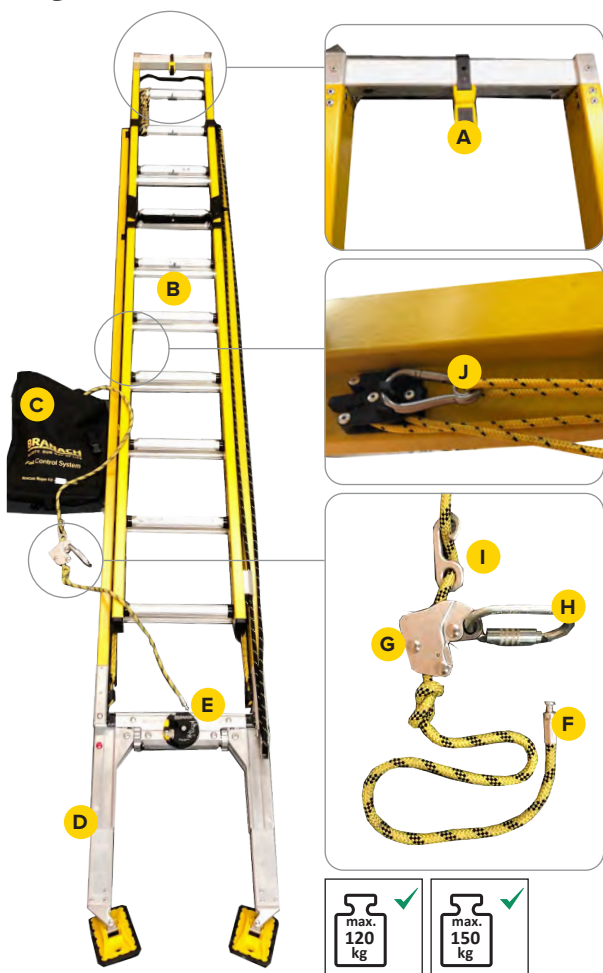

Glossario

- A** Attacco puleggia superiore
- B** Occhiello del piolo
- C** Fune di salvataggio
- D** TerrainMaster
- E** Discensore
- F** Capo finale della fune
- G** Dispositivo anti-caduta scorrevole Camp
- H** Moschettone a 3 movimenti
- I** Gancio posizione di lavoro
- J** Cinghie di fissaggio

Configurazione iniziale

- 1 Iniziare la configurazione appoggiando la scala a terra. Verificare che la dimensione della sacca portafune della scala sia maggiore o uguale alla dimensione della scala utilizzata.
- 2 Prendere la fune dalla sacca, tenendo il capo finale in mano.



Collegamento della fune al discensore

Inserire il capo finale della fune nella fessura sul lato superiore destro del discensore e tirare il raccordo finché questo non è allineato verticalmente con la scala.



Infilare la puleggia

- 1 Far scorrere la fune sul lato destro e inserire la fune di salvataggio attraverso l'attacco superiore della puleggia in senso antiorario.
- 2 Assicurarsi che l'ingresso della puleggia sia chiuso, una volta che la fune è stata inserita.



Completare l'inserimento della fune nel discensore

- 1 Far scorrere il fermo con le frecce sul lato destro.
- 2 Sbloccare la leva di rilascio gialla.
- 3 Ruotare la copertura in senso orario per esporre la fessura di ingresso della fune.
- 4 Creare 20 cm di gioco nella fune, quindi inserire la fune nella fessura usando il pollice.
- 5 Ruotare la copertura in senso orario fino a quando la fune è allineata con la fessura di uscita della fune inferiore.
- 6 Tirare la fune verso il basso per assicurarsi che esca dal discensore.
- 7 Ruotare la copertura in senso antiorario nella posizione di blocco.
- 8 Verificare che la copertura non possa ruotare e sia bloccata.
- 9 Tirare la fune verso il basso da sotto il discensore per rimuovere l'allentamento dalla fune di salvataggio.

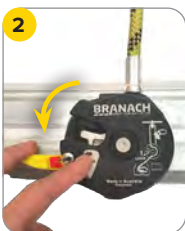
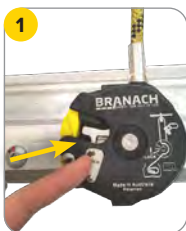

Configurazione cinghie di fissaggio

Selezionare il punto di ancoraggio: vite per ancoraggio a terra, ancoraggio per muratura, palo. **Attacco per palo:** attaccare le cinghie di fissaggio della scala attorno al palo o sulla struttura. **Attacco per ancoraggio a terra o per muratura:** perforare la superficie, inserire la vite per ancoraggio a terra o il tassello per muratura.

- 1 Staccare la leva della cinghia di fissaggio sul lato posteriore della scala ed estrarre la fune.
- 2 Sganciare il gancio della cinghia di fissaggio dall'alloggiamento.
- 3 Sganciare la cinghia di fissaggio dal punto di aggancio inferiore.
- 4 Estendere entrambe le cinghie di fissaggio intorno al palo e agganciarle insieme o estendere le cinghie di fissaggio ad un'altra struttura e agganciarle.
- 5 Applicare tensione alle cinghie di fissaggio fino a una portata di 20 kg su ciascuna cinghia.

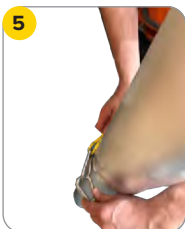

Zona di fissaggio

Punto di attacco al suolo: fare in modo che abbia una distanza maggiore di 0,8 m dai piedi della scala. **Punto di attacco a parete:** fare in modo che si trovi entro un raggio di 0 - 1,2 m dal suolo.

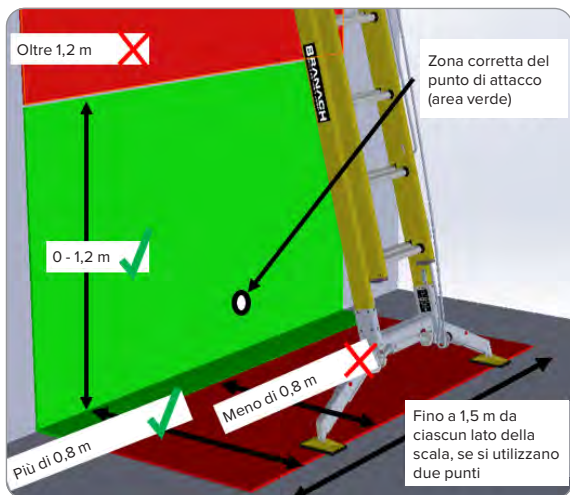

Attaccare l'imbracatura al dispositivo di arresto caduta

- 1 Sganciare il gancio della posizione di lavoro dalla fune di salvataggio.
- 2 Attaccare il punto dell'imbracatura sul torace al dispositivo di arresto caduta. Non collegarsi mai al dispositivo di arresto caduta tramite un cordino o un assorbitore di energia, poiché ciò aumenterebbe le distanze di caduta e sovraccaricherebbe il sistema della scala. La distanza massima tra il torace dell'utilizzatore e il dispositivo di arresto caduta dovrebbe essere di 30 cm.
- 3 **Importante!** Testare il sistema prima di salire sulla scala, facendo oscillare la scala per assicurarsi che le cinghie di fissaggio siano tese e inserite nell'imbracatura dalla fune di salvataggio tramite il dispositivo di arresto caduta.
- 4 Arrampicarsi sulla scala e, una volta raggiunta l'altezza di lavoro desiderata, fissare il gancio della posizione di lavoro a un occhiello del piolo al di sopra del punto di attacco dell'imbracatura. Posizionare il gancio sopra l'occhiello e avvitarlo.
- 5 Rimuovere l'allentamento della fune di salvataggio tenendo il dispositivo di arresto caduta sotto il gancio del piolo e tirando la fune attraverso il dispositivo di arresto caduta.
- 6 Se si eseguono lavori su palo, attaccare la fune di fissaggio superiore al palo.

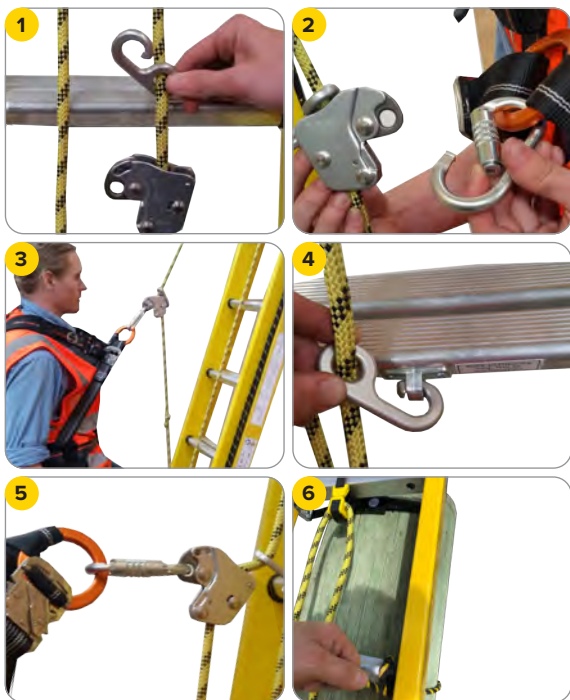

ASSICURARSI CHE L'IMBRACATURA DI SICUREZZA INDOSSATA DALL'UTILIZZATORE SIA IN BUONE CONDIZIONI E ABBAIA UNA PORTATA ADATTA PER IL PESO DEL LAVORATORE, COMPRESA L'ATTREZZATURA.

Soccorso

Prima di iniziare

Valutare la posizione e le condizioni del lavoratore e continuare con la procedura di soccorso, se è sicuro farlo.

- 1 Tenere saldamente la parte libera della fune di salvataggio in una mano. Successivamente, tirare parzialmente verso l'esterno la leva di rilascio gialla.
- 2 Tirare la leva di rilascio gialla verso il basso per iniziare ad abbassare l'utilizzatore. Controllare la velocità di abbassamento variando la velocità con cui la fune passa attraverso la mano.
- 3 Per interrompere la discesa, rilasciare la leva gialla.
- 4 Monitorare la posizione degli utilizzatori e liberare le loro gambe mentre si avvicinano alle corde di fissaggio.

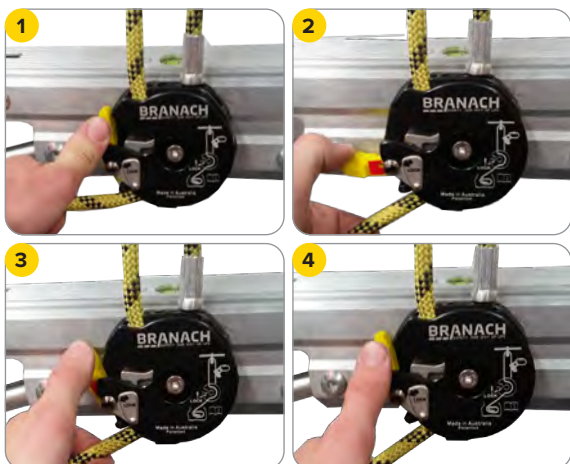

Sommario

Assicurarsi che l'area di lavoro sia sicura e che il sistema di controllo anti-caduta sia impostato correttamente.

- 1 Ispezionare:** prima dell'uso
- 2 Livellare:** usare la livella a bolla
- 3 Stabilizzare:** TerrainMaster
- 4 Attaccare:** cinghie di fissaggio
- 5 Fune di salvataggio:** posizionata correttamente

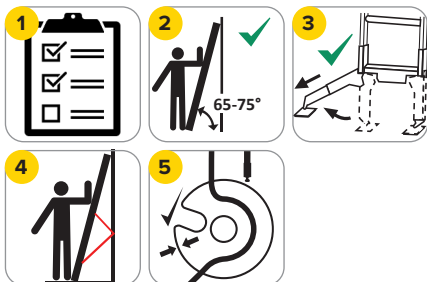





MANUFACTURED BY

Branach Technology Pty Ltd

1/991 Mountain Highway,
Boronia, Victoria 3155, Australia

EUROPEAN SUPPORT

Branach Europe Distribution Hub

49 Caminului Street
077105 Manolache (Glina)
Bucharest ringroad, A2 exit
Ilfov county, Romania

[branach.com](https://www.branach.com)